

**SNAIGĖ**  
M E D I C A L

**MD35DD-P301DDQ**  
**MD35DD-P600KDQ**

**MEDICININIS ŠALDYTUVAS** **LT**

Originali naudojimo instrukcija

**PHARMACY REFRIGERATOR** **EN**

Original Instruction for use

**МЕДИЧНИЙ ХОЛОДИЛЬНИК** **UA**

Настановка з експлуатації



## GERBIAMIEJI PIRKĖJAI!

ATIDŽIAI PERSKAITYKITE NAUDOJIMOSI INSTRUKCIJĄ! Nepaisant instrukcijoje išvardintų nurodymų, išlieka galimybė susižeisti, sugadinti šaldymo šaldytuvą ir prarasti teisę į nemokamą garantinį aptarnavimą.

Gamintojas ir šaldytuvo pardavėjas neatsako už sužalojimus ir žalą, patirtą dėl netinkamo šaldytuvo įrengimo ir naudojimo.

Saugokite naudojimosi instrukciją visą Šaldytuvo eksploatacijos laikotarpį. Parduodami šaldytuvą, perduokite naudojimosi instrukciją naujam šaldytuvo savininkui.

### **Bendrieji duomenys:**

Įrenginys (toliau – šaldytuvus) yra vertikalus medicininis šaldytuvus skirtas profesionaliam vaistų ir kt. farmacinių preparatų saugojimui +5 °C temperatūroje.

Šaldytuvus tinka vaistams ir/ar kitiems farmaciniams preparatams, kurie turi būti saugomi nuo +2 °C iki +8 °C temperatūroje.

### **Nenaudokite šaldytuvo:**

- Chemiškai nestabilių, degių ar šarminių medžiagų vėsinimui ir laikymui.
- Kraujo, plazmos ar kitų infuzinių kūno skysčių vėsinimui ir laikymui.

Šaldytuvo skleidžiamas triukšmas neviršija 50 dB(A).

Šaldytuvo temperatūriniai - energetiniai parametrai atitinka DIN 13277 reikalavimus.

## **SAUGOS TAISYKLĖS**

### **Bendrieji saugos reikalavimai:**

- ĮSPĖJIMAS: neuždenkite šaldytuvo vėdinimo angų.
- ĮSPĖJIMAS: šaldytuvo viduje nenaudokite elektrinių prietaisų, jei tokio tipo prietaisų nerekomenduoja gamintojas.
- ĮSPĖJIMAS: atitirpinimo procesui paspartinti nenaudokite jokių mechaninių įrankių ar kitų / cheminių priemonių, išskyrus rekomenduojamus gamintojo.
- ĮSPĖJIMAS: šiame šaldytuve nelaikykite sprogių medžiagų, pvz., aerosolinių balionėlių su degiu propelentu.
- Draudžiama šalia šaldytuvo laikyti benzina ar kitus degius skysčius.
- ĮSPĖJIMAS: statydami šaldytuvą saugokite, kad nebūtų prispaustas ar pažeistas elektros tiekimo laidas. Pažeistas laidas gali sukelti trumpą jungimąsi ir gaisrą!
- ĮSPĖJIMAS: už šaldytuvo nedėkite kelių nešiojamųjų lizdų blokų ar nešiojamųjų maitinimo šaltinių.
- Nenaudokite adapterių, šakotuvų, dviejų gyslų ilgintuvų.
- ĮSPĖJIMAS: nebenaudojamą šaldytuvą šalinkite pagal nacionalines taisykles.



**ĮSPĖJIMAS:** gaisro / degių medžiagų pavojus. Nepažeiskite šaldytuvo šaldymo sistemos. Naudojamas šaltnešis R600a (gamtinės dujos, nekenkiančios aplinkai, bet yra degios) . Jei šaldymo sistema pažeista:

- nenaudokite atviros ugnies,
- venkite kibirkščiavimo – neišjunkite/ nejunkite šaldytuvo, apšvietimo prietaisų ir kitų elektrinių įrenginių, kadangi kibirkštis gali sukelti gaisrą.
- nedelsiant išvėdinkite patalpą, kurioje stovi šaldytuvai (patalpa turėtų būti bent 4 m<sup>3</sup> įrenginio su izobutanu / R600a atveju).



C-pentanas naudojamas kaip putodaris izoliacinėse putose; tai yra degios dujos.

- Šaldytuvą leidžiama įrengti, tikrinti, techniškai prižiūrėti ir pradėti eksploatuoti tik kvalifikuotam personalui, susipažinusiam, kaip šaldytuvą montuoti, pradėti eksploatuoti ir eksploatuoti. Kvalifikuotas personalas – tai asmenys, kurie dėl savo techninio išsilavinimo, žinių ir patirties bei atitinkamų standartų išmanymo sugeba įvertinti ir atlikti jiems pavestą darbą bei atpažinti galimus pavojus. Jie turi būti apmokyti, instrukuoti ir įgalioti dirbti su prietaisu.
- Vaikams ir asmenims, turintiems ribotas fizines, jutimines ar protines galimybes arba neturintiems pakankamai patirties ir žinių, šį šaldytuvą eksploatuoti ir valdyti draudžiama.

### **Reikalavimai dėl įjungimo į elektros tinklą:**

- Šaldytuvai turi būti jungiami tik į **ĮŽEMINTĄ ELEKTROS TIEKIMO LIZDĄ**. Įžemintas elektros lizdas turi būti prieinamoje vietoje. Šaldytuvą būtina įžeminti pagal galiojančius teisės aktus. Gamintojas atsisako bet kokios atsakomybės už galimą žalą asmenims ar daiktams, padarytą nesilaikant šio teisės akto reikalavimo.
- Įsitikinkite, kad šaldytuvo elektros tiekimo laido kištukas neprispaustas galine šaldytuvo sienele ar kitaip nepažeistas. **PAŽEISTAS KIŠTUKAS GALI TAPTI GAISRO PRIEŽASTIMI!**
- Privaloma pakeisti pažeistą elektros tiekimo laidą tvarkingu, to paties tipo, kokį naudoja šaldytuvo gamintojas, elektros tiekimo laidu, kad būtų išvengta žalos sveikatai ir turtui. Pažeistą elektros tiekimo laidą gali keisti gamintojas arba jo techninės priežiūros meistras, arba atitinkamos kvalifikacijos asmuo, kad būtų išvengta pavojaus.
- **DĖMESIO!** Šaldytuve įmontuotas šviesos diodų (LED) šviestuvai. Jeigu apšvietimas neveikia, prašome kreiptis į serviso atstovą dėl jo pakeitimo. **ŠVIESTUVĄ PAKEISTI GALI TIK SERVISO ATSTOVAS!**

## Reikalavimai saugiam naudojimui:

- Kiekvieną kartą atliekant šaldytuvo priežiūros darbus, būtina ištraukti elektros kištuką iš elektros lizdo. Nepamirškite prieš tai išjungti avarinį (rezervinį) elektroninio valdiklio maitinimą mygtuku **10** (žr. pav.1).
- Norėdami išjungti šaldytuvą, **netraukite už elektros tiekimo laido**. Visada traukite tvirtai paėmę už elektros kištuko.
- Išjungus šaldytuvą (valant, perstumiant į kitą vietą ir t.t.), jį vėl įjungti galima praėjus ne mažiau kaip **15 min.**, kad nebūtų pažeistas kompresorius.
- Draudžiama naudoti techniškai pažeistą šaldytuvą.

 **TIK SERVISO ATSTOVAS GALI PAŠALINTI VISUS TECHNINIUS AR KONSTRUKCINIUS PAŽEIDIMUS.**

- Nelipkite ant šaldytuvo.
- Nedėkite sunkių daiktų ant šaldytuvo.
- Nedėkite ant šaldytuvo jokių elektrinių prietaisų.
- Nedėkite ant šaldytuvo indų su skysčiais, vazų su gėlėmis, gėlių vazonų.
- Šaldytuvui valyti nenaudokite garų ir nepurškite vandeniu, nestatykite į drėgnas patalpas, kuriose ant jo galėtų lengvai patekti vandens.

**ĮSPĖJIMAS:** šaldytuvą leidžiama eksploatuoti tik su originaliais gamintojo priedais arba gamintojo patvirtintais kitų tiekėjų priedais. Naudojant nepatvirtintus priedus, rizika tenka naudotojui.

**Šaldytuvą rekomenduojama transportuoti vertikaliajame padėtyje.**  
NESILAIKANT TRANSPORTAVIMO SĄLYGŲ UŽ ŠALDYTUVO GEDIMUS  
GAMINTOJAS NEATSAKO.

## PASTATYMAS IR PARUOŠIMAS DARBUI

### Pastatymas:

- Šaldytuvą įrenkite sausoje, gerai vėdinamoje vietoje, kurioje aplinkos temperatūra atitiktų klimato klasę, nurodytą šaldytuvo duomenų etiketėje ir techninių duomenų lentelėje.

 **DĖMESIO!** Šaldytuvo neeksploatuokite nešildomoje patalpoje. Šaldytuvą statykite toliau nuo šilumos šaltinių: radiatoriaus, tiesioginių saulės spindulių. Šaldytuvą negali liesti šildymo, dujų, vandentiekio vamzdinių, taip pat prie šalia esančių elektrinių prietaisų.

- Neuždenkite ventiliacinės angos šaldytuvo viršuje apačioje – aplink šaldytuvą turi būti gera oro cirkuliacija. Tarp šaldytuvo korpuso viršaus ir viršuje esančio baldo palikite ne mažesnę nei 10 cm atstumą. Pažeidus šį reikalavimą, šaldytuvą sunaudoja daugiau elektros energijos, gali perkaisti jo kompresorius.
- Šaldytuvą turi stovėti ant lygaus paviršiaus. Jei reikia, šaldytuvo aukštį reguliuokite sukdami kojeles. Sukant pagal laikrodžio rodyklę šaldytuvo priekis kyla į viršų, sukant prieš laikrodžio rodyklę – leidžiasi žemyn.

- **Išorinės šaldytuvo pastatymo erdvės schema. Išoriniai montavimo matmenys.** Jei šaldytuvą statote į kampaną, tarp sienos ir šaldytuvo korpuso palikite mažiausiai 5 cm atstumą (žiūrėkite pav.).

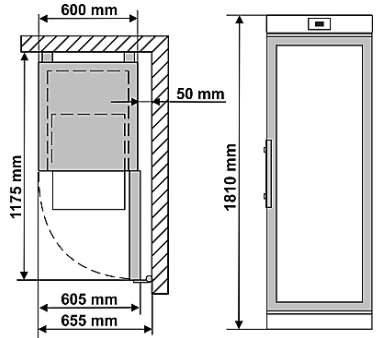

## Paruošimas darbui:

- Šaldytuvą paruošti darbui rekomenduojame su pagalbininku.
- Nuimkite pakuotę. Nukelkite šaldytuvą nuo putų polistirolu pagrindo. Nuplėškite lipnias juostas, nuimkite porolono juostas ir visas raudonos spalvos detales – jos skirtos tik šaldytuvo transportavimui.
- **Nekelkite ir netraukite šaldytuvo paėmę už rankenos, kad nepersikreiptų durys. Statant, perstumiant, pakeliant negalima traukti už šaldytuvo galinėje dalyje esančio kondensatoriaus ir liesti kompresoriaus agregatą.** Statant nevartykite šaldytuvo.
- Iš maišelio išimkite rankenas, varžtus ir įrankius. Įsukite rankenas varžtais į angas, paruoštas durų šonuose.
- Išimkite iš maišelio dvi atramas ir įstatykite į šaldytuvo užpakalinės dalies viršuje esančias krepiančiąsias (žr. pav.).
- Statant šaldytuvą į numatytą vietą, jo priekinę dalį truputį paverskite atgal – riedantį ant ratukų lengvai pastatysite į norimą vietą.

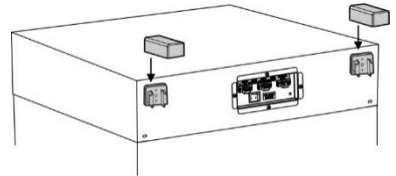

**NEGALIMA** šaldytuvo jungti į elektros tinklą visiškai nepašalinus visų pakuotės ir transportavimo detalių bei medžiagų.

## Prieš naudojant prietaisą:

- Drungnu vandeniu ir nedideliu kiekiu etilo alkoholio pagrindu pagamintomis valymo priemonėmis išplaukite prietaiso vidų bei visas vidines dalis – taip pašalinsite naujam prietaisui būdingą kvapą - ir gerai nusausinkite.
- Pastačius šaldytuvą, palaukite apie **30 minučių** ir tada įjunkite į elektros tinklą.



Įjungus šaldytuvą į elektros tinklą, **PASPAUSKITE MYGTUKĄ 10** - ĮJUNGSITE AVARINĮ ELEKTRONINIO VALDIKLIO MAITINIMĄ.

Prieš išjungiant šaldytuvą iš elektros tinklo, **BŪTINAI** išjunkite avarinį elektroninio valdiklio maitinimą – paspauskite mygtuką **10**

10

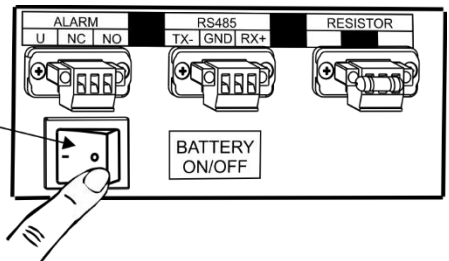

Jei transportavimo metu šaldytuvus buvo pakreiptas daugiau nei 45 °, **leiskite jam pastovėti vertikaliaje padėtyje bent 4 valandas, kol jis bus prijungtas prie tinklo.** Priešingu atveju gali sugesti šaldytuvo kompresorius.

## Laikymo nuorodos:

- Vaistus ir kitus farmacinius preparatus į šaldytuvą dėkite tuomet, kai jo viduje yra pasiekta būtina vaistams ir kt. farmaciniams preparatams saugoti tinkama temperatūra.



Neuždenkite cirkuliuojančio oro ventiliatoriaus vėsinimo plyšių viduje. **Vaistus ar farmacinius preparatus sudėkite taip, kad oras galėtų laisvai cirkuliuoti.** Tai yra svarbu nekludomai oro cirkuliacijai ir vienodam temperatūros pasiskirstymui visame šaldytuvo viduje.

- Saugomi vaistai ar farmaciniai preparatai **NEGALI** liestis prie galinės sienelės.
- Laikykite skysčius uždaruose induose.

## ŠALDYTUVO APRAŠYMAS, PAGRINDINĖS DALYS

1 pav.

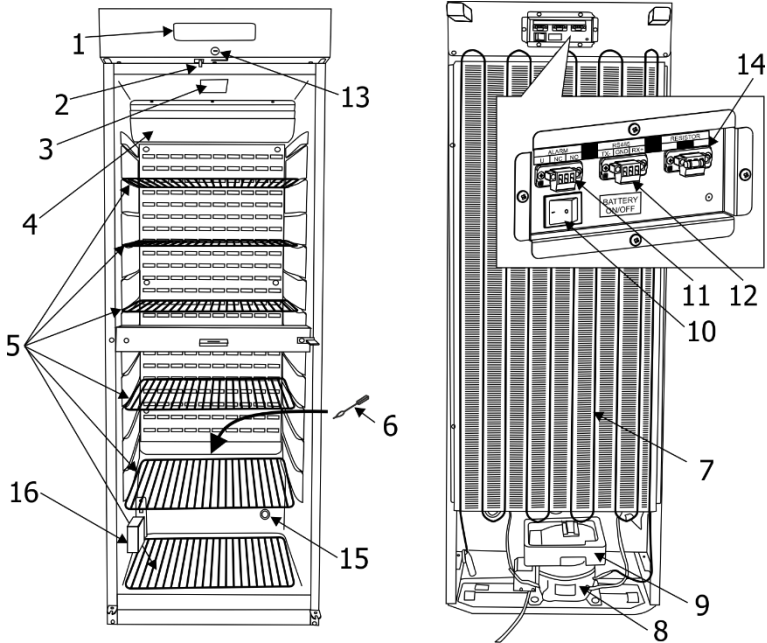

1	Elektroninis valdiklis	9	Vonėlė tirpimo vandens subėgimui
2	Ventiliatoriaus ir vidaus apšvietimo jungiklis	10	Avarinio maitinimo įjungimo/išjungimo mygtukas
3	Vidaus apšvietimo blokas	11	Išorinės avarinės signalizacijos jungtis
4	Ventiliatorius	12	Įjungimo į tinklą jungtis RS485
5	Lentynos	13	Užraktas*
6	Tirpimo vandens kanalo valytuvas	14	Rezistorius
7	Kondensatorius	15	Prieigos prievadas
8	Kompresorius	16	Kalibravimo blokas**

\*Šaldytuvo užraktų rakteliai (2 vnt.) pritvirtinti prie vienos iš lentynų.

\*\*Kalibravimo blokas skirtas naudoti kalibravimo paslaugą. Kalibravimo paslauga yra neprivaloma paslauga ir ją atlikti gali aptarnavimo / serviso partneris.

Maksimali leistina kiekvienos lentynos apkrova - 40 kg.

Įjungus šaldytuvą į elektros tinklą ir paspaudus valdiklio avarinio (rezervinio) maitinimo mygtuką **10** (žiūrėkite 1 pav.):

- pirmas 3 sekundes šviečia absoliučiai visi ekrano simboliai.
- Po 3 sek. pradeda šviesti „r.1.0“ - programinės įrangos versija.
- Dar po 2-3 sek. rodoma **faktinė** temperatūra.

**Įjungus šaldytuvą, ventiliatorius įsijungia ir veikia kartu su kompresoriumi. Atidarius duris ventiliatorius išsijungia bei įsijungia šaldytuvo vidaus apšvietimas.** Jeigu reikia, elektroniniu valdikliu vidaus apšvietimą galima įjungti pastoviam švietimui.

ŠALDYTUVE YRA ANTRAS APSAUGINIS VALDIKLIS, KURIS NELEIDŽIA TEMPERATŪRAI ŠALDYTUVO VIDUJE NUKRISTI ŽEMIAU +2 °C.

Pirmą kartą šaldytuvą įjungus į elektros tinklą, elektroninis valdiklis rodys tuo metu esančią temperatūrą šaldytuvo viduje (toliau vadinama „**FAKTINĖ**“ temperatūra).



**Elektroninis valdiklis visą laiką rodys ne nustatytą temperatūrą, o FAKTINĖ temperatūrą šaldytuve.**

GAMYKLOJE NUSTATYTA VIDUTINĖ +5 ° TEMPERATŪRA NEREGULIUOJAMA. Elektroninio valdiklio ekrane bus rodomas **faktinės** temperatūros svyravimai nuo +2 °C iki + 8 °C. Nustatytą vidutinę +5 ° temperatūrą pakeisti gali gamintojas arba jo SERVISAS, ar jo oficialūs atstovai.

**PASTABA.** Elektroninio valdiklio ekrane rodoma kintama oro temperatūra netoli garintuvo ir yra skirta šaldymo prietaiso valdymui - t.y. valdiklio ekrane rodoma faktinė vidutinė temperatūra. Todėl, **laikant temperatūros pokyčiams jautrius medikamentus**, optimaliam temperatūros režimo parinkimui, rekomenduojama naudoti papildomus temperatūros matavimo prietaisus (išdėstant juos skirtingame šaldytuvo vidaus aukštyje).

## Techninių duomenų lentelė

Modelis	MD35DD-P301DDQ	MD35DD-P600KDQ
Bendra talpa, l	350	
Naudinga talpa, l	230	
Išorės matmenys (A x P x G), mm	1810 x 600 x 620	
Svoris, kg	77	77
Nominali srovė, A	1,7	
Tinklo įtampa/dažnis, V / Hz	220 – 240 / 50	
Naudojama galia, W	230	
Klimato klasė	7 (nuo +10 iki +35, ≤75%)	
Saugomų produktų temperatūros ribos, °C	nuo +2 iki +8	
Energijos sąnaudos per metus, kWh	648	648

# ELEKTRONINIO VALDIKLIO APRAŠYMAS

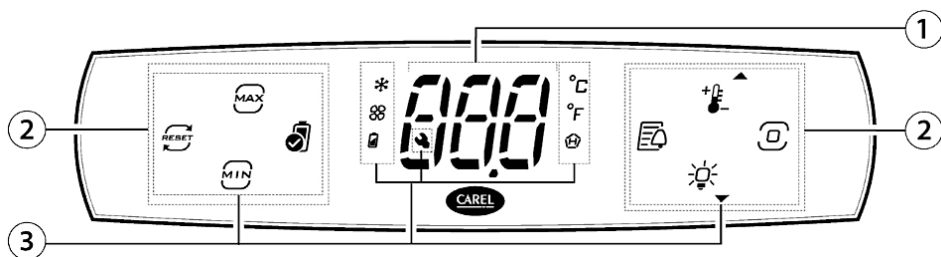

- 1 Elektroninio valdiklio ekranėlis
- 2 Piktogramos / Šviečiantys mygtukai
- 3 Piktogramos

## Elektroninio valdiklio ekrano piktogramos ir jų reikšmės:

Mygtukas / Piktograma	Reikšmė	Mygtukas / Piktograma	Reikšmė
	Minimali (toliau - Min) temperatūra		Veikia kompresorius
	Maksimali (toliau – Max) temperatūra		Veikia ventiliatorius
	Min ir Max temperatūrų ištrynimasis		Įkraunama baterija
	Baterijos patikra		Matavimo vienetas °C
	Aliarmų žurnalas		Matavimo vienetas °F
	Nustatytos temperatūros vertė / rodyklė aukštyn		Aukšta temperatūra
	<b>Programavimo mygtukas</b>		Techninės priežiūros pagalba
	Vidaus apšvietimo įjungimas – išjungimas / rodyklė žemyn		

Data ir laikas valdiklyje nustatomi programėle CONTROLLA prisijungus per Bluetooth sąsają.



## Valdiklio ekrano vaizdų aprašymas:



Ijungus šaldymo šaldytuvą į elektros tinklą ir paspaudus valdiklio avarinio (rezervinio) maitinimo mygtuką pirmas 3 sekundes šviečia absoliučiai visi ekrano simboliai. Po 3 sek. pradeda šviesti „r.1.0“ - programinės įrangos versija. Dar po 2-3 sek. rodoma FAKTINĖ temperatūra (žr. pav.)



Valdiklio ekranas budinčiame režime yra užrakintas nuo atsitiktinio reguliavimo. Trumpai palietus programavimo mygtuką  parodomas aktyvios apkrovos (aktyvūs mygtukai).

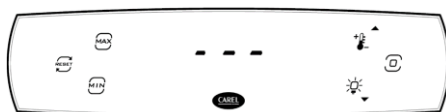



Valdiklio ekranas aktyvuojamas palietus ir laikant programavimo mygtuką  kol ekrane parodomi trys horizontalūs brūkšniai kaip pavaizduota (gali šviesti daugiau indikacinių piktogramų nei pavaizduota paveikslėlyje).



## Užregistruotų duomenų peržiūrėjimas valdiklio ekrane:

Palietus mygtuką  rodoma maksimali užfiksuota temperatūra. Vėl palietus šį mygtuką grįžtama į pradinį aktyvų ekraną.

Palietus mygtuką  rodoma minimali užfiksuota temperatūra. Vėl palietus šį mygtuką grįžtama į pradinį aktyvų ekraną.





Palietus mygtuką  galima ištrinti išsaugotą minimalią ir maksimalią temperatūrą: Palietus šį mygtuką rodomas kodas „YES“. Nustatymo patvirtinimui paliesti programavimo mygtuką 

Paliesti mygtuką  aliarmų žurnalo peržiūrai. Jei aliarmų žurnalas tuščias, paliesti šį mygtuką - ekrane rodomas kodas „ESC“. Palietus programavimo mygtuką grįžtama į pradinį aktyvų ekraną.

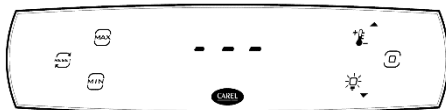











Liečiant mygtuką  arba  galima peržiūrėti visus užregistruotus aliarmus. Peržiūrėjus visus užregistruotus aliarmus, palietus šiuos mygtukus ekrane rodomas kodas „ESC“. Palietus programavimo mygtuką  grįžtama į pradinį aktyvų ekraną.

Kai valdiklio ekranas aktyvus: 



- palietus mygtuką  parodoma nustatyta faktinė temperatūra. Palietus programavimo mygtuką  grįžtama į pradinį aktyvų ekraną.
- palietus mygtuką  įjungiamas arba išjungiamas šaldytuvo vidaus apšvietimas.
- palietus programavimo mygtuką  rodomas kodas „dir“ - galima keisti sekančiuose skyriuose aprašytus valdiklio parametrus.



## Kompresoriaus, ventiliatoriaus, apšvietimo išjungimas / įjungimas:

1. Paliesti ir laikyti programavimo mygtuką  iki valdiklio ekrane bus rodomas trijų brūkšnių kodas.
2. Dar kartą paliesti programavimo mygtuką - valdiklio ekrane rodomas kodas „dir“. Mygtuku  arba  pasirinkti nustatymą „OnF“.
3. Paliesti programavimo mygtuką - ekrane rodomas kodas „On“. Norint išjunti kompresorių ir ventiliatorių mygtuku  arba  ekrane įjungti kodą „OFF“ ir nustatymo patvirtinimui paliesti programavimo mygtuką.
4. Mygtuku  arba  ekrane įjungti kodą „ESC“ ir paliesti programavimo mygtuką - ekrane rodomas kodas „dir“.
5. Dar kartą mygtuku  arba  ekrane įjungti kodą „ESC“ ir palietus programavimo mygtuką grįžti į pradinį aktyvų ekraną. Po apytiksliai 6 sek. ekranas pereina į budėjimo režimą, jame pakaitomis rodoma temperatūra ir kodas „OFF“.
6. Norit įjungti kompresorių ir ventiliatorių reikia eilės tvarka pakartoti visus punktus, išskyrus 3 punktą: įjungiant paliesti programavimo mygtuką - ekrane rodomas kodas „OFF“, mygtuku  arba  pasirinkti nustatymą „On“ ir nustatymo patvirtinimui paliesti programavimo mygtuką. Tolimesnė veiksmų eiga išlieka ta pati.
7. Norit įjungti ar išjungti apšvietimą reikia suaktyvinti ekraną: paliesti ir laikyti programavimo mygtuką iki valdiklio ekrane bus rodomas trijų brūkšnių kodas. Po to paliesti mygtuką 

PASTABA: Apšvietimą įjungti / išjungti galima nepriklausomai nuo kompresorius ir ventiliatoriaus įjungimo ar išjungimo.

## Valdiklio nustatymų keitimas bei informacijos peržiūra:

Norėdami keisti nustatymus ar peržiūrėti informaciją, atlikite šiuos veiksmus:

1. aktyvuokite valdiklio ekraną: palieskite **programavimo mygtuką** , ekrane bus rodomas kodas „dir“.
2. mygtuku  arba  pasirinkite norimą nustatymų grupę. Į pasirinktą nustatymų grupę pateksite vėl palietę **programavimo mygtuką**.

Norėdama grįžti į nustatymų grupių pasirinkimą – palieskite **programavimo mygtuką** 

---

### Grupė „dir“ – tiesioginių nustatymų sąrašas.

Mygtuku  arba  pasirinkite vieną iš nustatymų.



---

<b>OnF</b>	Šaldytuvo įjungimas/išjungimas. Aprašyta skyriuje „Kompresoriaus, ventiliatoriaus, apšvietimo įjungimas/išjungimas“.
------------	--

















---

<b>Fr</b>	Palietus programavimo mygtuką parodoma programinės įrangos versija.
-----------	---

---

<b>dFFI</b>	Rankinis atitirpinimas. Palietus programavimo mygtuką - rodomas įjungimo atitirpinimo rankiniu būdu pasirinkimas „OFF“. Mygtuku  arba  pasirinkti „On“ (įjungta) ar „OFF“ (išjungta). Nustatymo patvirtinimui paliesti programavimo mygtuką.
-------------	--

---

<b>Eco</b>	Palietus programavimo mygtuką - rodomas Eco režimo įjungimo pasirinkimas „OFF“. Mygtuku  arba  pasirinkti „On“ ar „OFF“ - įjungtą ar išjungtą Eco režimą. Pasirinkus „On“ nustatymo patvirtinimui paliesti programavimo mygtuką.
<b>SrG</b>	Palietus programavimo mygtuką - rodoma reguliavimo daviklio temperatūra.
<b>SP</b>	Palietus programavimo mygtuką - rodoma atvėsinto oro daviklio temperatūra.
<b>SPr</b>	Palietus programavimo mygtuką - rodoma laikomo produkto temperatūra.
<b>boF</b>	Palietus programavimo mygtuką - rodomas akumuliatoriaus saugojimo (atjungimo) statusas „OFF“. Mygtuku  arba  pasirinkti „On“ ar „OFF“ - įjungtą ar išjungtą baterijos saugojimą. Nustatymo patvirtinimui paliesti programavimo mygtuką.
<b>ESC</b>	Grįžimas į nustatymų grupių sąrašą (palietus programavimo mygtuką).
<b>Grupė „Pnt“ – monitoringo informacija.</b>	
	Mygtuku  arba  pasirinkite vieną iš nustatymų.
<b>rL2</b>	Palietus programavimo mygtuką - rodoma užfiksuota minimali temperatūra.
<b>rH2</b>	Palietus programavimo mygtuką - rodoma užfiksuota maksimali temperatūra.
<b>rt</b>	Palietus programavimo mygtuką - rodomas minimalios ir maksimalios temperatūrų stebėjimo intervalo ilgis valandomis.
<b>ESC</b>	Grįžimas į nustatymų grupių sąrašą (palietus programavimo mygtuką).
<b>Grupė „Cti“ – valdymo nustatymų sąrašas.</b>	
	Mygtuku  arba  pasirinkite vieną iš nustatymų.
<b>St</b>	Palietus programavimo mygtuką rodoma fiksuota valdymo temperatūra (+5°)
<b>Sth,</b> <b>Hu</b>	Nekontroliuojami nustatymai.
<b>ESC</b>	Grįžimas į nustatymų grupių sąrašą (palietus programavimo mygtuką).
<b>Grupė „Pro“ – ekrano nustatymai.</b>	
	Mygtuku  arba  pasirinkite vieną iš nustatymų.
<b>/5</b>	Temperatūros matavimo vieneto pasirinkimas. Palietus programavimo mygtuką rodomas „0“ - temperatūra matuojama Celsijaus matavimo skalėje. Norint perjungti į Farenheito matavimo skalę mygtuku  arba  ir pasirinkti „1“. Nustatymo patvirtinimui paliesti programavimo mygtuką.
<b>ESC</b>	Grįžimas į nustatymų grupių sąrašą (palietus programavimo mygtuką).
<b>Grupė „CnF“ – konfigūracija.</b> Mygtuku  arba  pasirinkite vieną iš nustatymų.	
<b>Hb</b>	Garsinės signalizacijos įjungimas / išjungimas. Palietus programavimo mygtuką rodomas „1“. Norint išjungti garsinę signalizaciją, mygtuku  arba  pasirinkti „0“. Nustatymo patvirtinimui paliesti programavimo mygtuką.

---

**ESC** Grįžimas į nustatymų grupių sąrašą (palietus programavimo mygtuką).

---

**Grupė „HcP” – temperatūrų aliarmai.**



Mygtuku  arba  pasirinkite vieną iš nustatymų.

---

**HAn** Palietus programavimo mygtuką rodomas užregistruotų HA tipo aliarmu skaičius.

**HFn** Palietus programavimo mygtuką rodomas užregistruotų HF tipo aliarmu skaičius.

---

**rHP** Užregistruoto aliarmų sąrašo ištrynimas. Palietus programavimo mygtuką rodomas „0”. Norint ištrinti užregistruotų aliarmų sąrašą mygtuku  arba  ir pasirinkti „1”. Nustatymo patvirtinimui paliesti programavimo mygtuką.

---



**ESC** grįžimas į nustatymų grupių sąrašą (palietus programavimo mygtuką).

---



**Grupė „ALП” – aliarmų nustatymai.**

Mygtuku  arba  pasirinkite vieną iš nustatymų.



---

**AH** Palietus programavimo mygtuką rodoma leistina aukštos temperatūros nuokrypa laipsniais nuo nustatytos valdymo temperatūros. Mygtuku  arba  nustatyti norimą leistiną aukštos temperatūros nuokrypą. Nustatymo patvirtinimui paliesti programavimo mygtuką.



---

**AL** Palietus programavimo mygtuką rodoma leistina žemos temperatūros nuokrypa laipsniais nuo nustatytos valdymo temperatūros. Mygtuku  arba  nustatyti norimą leistiną žemos temperatūros nuokrypą. Nustatymo patvirtinimui paliesti programavimo mygtuką.



---

**Ad** Palietus programavimo mygtuką rodomas aukštos ir žemos temperatūrų aliarmų aktyvavimo uždelsimo laikas minutėmis. Mygtuku  arba  nustatyti norimą aukštos ir žemos temperatūrų aliarmų aktyvavimo uždelsimo laiką minutėmis. Nustatymo patvirtinimui paliesti programavimo mygtuką.

---

**Add** Palietus programavimo mygtuką rodomas atidarytų durų ir pakilusios temperatūros aliarmų aktyvavimo uždelsimo laikas minutėmis. Mygtuku  arba  nustatyti atidarytų durų ir pakilusios temperatūros aliarmų aktyvavimo uždelsimo laiką minutėmis. Nustatymo patvirtinimui paliesti programavimo mygtuką.



---

**rSA** Aliarmų panaikinimas. Palietus programavimo mygtuką rodomas „0”. Norint panaikinti aliarmus, mygtuku  arba  pasirinkti „1”. Nustatymo patvirtinimui paliesti programavimo mygtuką.

---

**ESC** grįžimas į nustatymų grupių sąrašą (palietus programavimo mygtuką).

---

**Grupė „PSd” – slaptažodžio įvedimas perėjimui į serviso meniu.** Įėjus į šią grupę ir palietus programavimo mygtuką, mygtuku  arba  įvesti slaptažodį.

---

**„ESC” – grįžimas į pradinį aktyvųjį ekraną.** Grįžimui į pradinį aktyvųjį ekraną palieskite programavimo mygtuką .

---

## Aliarmų sąrašas:

Aliarmo kodas	Aprašymas
HA	Aukštos temperatūros aliarmas
LO	Žemos temperatūros aliarmas
HF	Aukštos temperatūros aliarmas dingus įtampai elektros tinkle
bLC	Nėra įtampos elektros tinkle
dor	Neuždarytos šaldytuvo durys
E1	Pirmo daviklio gedimas arba daviklis atjungtas
E2	Antro daviklio gedimas arba daviklis atjungtas
E3	Trečio daviklio gedimas arba daviklis atjungtas
Etc	Laikmačio klaida
SrC	Būtina kreiptis į techninės priežiūros specialistus

DĖMESIO. Įsijungę aliarmai išjungiami bei šaldytuvo valdiklio nustatymai keičiami gamintojo CAREL mobilią programėlę CONTROLLA, instaliuota mobiliame įrenginyje ir Bluetooth ryšiu mobilų įrenginį sujungus su šaldytuvo valdikliu.



Programėlę galima atsisiųsti iš Goole Play arba App Store internetinių parduotuvių.

Programėlė CONTROLLA – skirta galutiniams vartotojams.

Slaptažodis - 0

Mobiliam įrenginiui prisijungus prie šaldytuvo valdiklio, valdiklio ekrane rodomas kodas „bLE“- mobiliuoju įrenginiu galima atlikti norimus keitimus.

Šaldytuvo valdiklio sukauptų registracijos duomenų parsisiuntimas vyksta per CONTROLLA. Programėlėje galima nustatyti atsisiunčiamos informacijos laikotarpį. Temperatūra šaldytuvo valdiklyje registruojama kas 20 minučių.

 Dėl šaldytuvo pajungimo į LAN tinklą per RS485 sąsają, kreipkitės į gamintojo SERVISĄ ar jo oficialius atstovus.

## VALYMAS IR PRIEŽIŪRA

ŠALDYTUVAS ATITIRPSTA AUTOMATIŠKAI. Ant garintuvo sienelės susidarantys ledo lašeliai atitirpsta kompresoriaus veikimo pauzės metu, tuo metu elektroninio valdiklio ekrane įsijungia automatinio atitirpinimo ženklas. Atitirpęs vanduo nuteka kanalėliu į vonelę (pav. 1), skirtą tirpimo vandeniui surinkti ir iš ten išgaruoja.

REGULIARIAI VALYKITE ŠALDYMO PRIETAISĄ.



**Atminkite, kad prieš valant privaloma išjungti avarinį elektroninio valdiklio maitinimą mygtuku 10 (pav. 1), bei atjungti nuo elektros energijos tiekimo tinklo - ištraukti laido kištuką iš elektros lizdo.**

**Po valymo, įjungus šaldytuvą į elektros tinklą, NEPAMIRŠKITE MYGTUKU 10 (žr. pav. 1) ĮJUNGTI AVARINĮ VALDIKLIO MAITINIMĄ.**

- Reguliariai valykite durelių guminius sandarinimo tarpiklius. Sausai nušluostykite.
- **REGULIARIAI VALYKITE VANDENS NUTEKĖJIMO KANALĖLIO ANGĄ SU TAM SKIRTU VALYTUVU** (žiūrėkite paveikslėlį).
- Ne rečiau kaip kartą per metus nuvalykite dulkes, susikaupusias ant užpakalinės šaldytuvo korpuso dalies, kondensatoriaus ir kompresoriaus. Valymui galite naudoti minkštą šepetį, elektrostazines servetėles ar dulkių siurbį.
- Išvalykite šaldytuvo vidų, lentynas ir išorę drungnu vandeniu arba valymo priemonėmis etilo alkoholio pagrindu, arba vandens pagrindu buitiniemis valymo priemonėmis.
- Stiklą valykite su stiklui skirtomis priemonėmis.
- **NEGALIMA** naudoti šaldytuvo vidaus ir išorės, durų sandarinimo tarpiklio valymui valiklių, kurių sudėtyje yra abrazyvinių dalelių, rūgšties, benzino. **NEGALIMA** valymui naudoti šluosčių ar kempinių šiuurkščiais, šveitimui skirtais paviršiais. **NEGALIMA** naudoti purškiamų ledo tirpiklių. **NEGALIMA** valyti suspaustu oru/garu.
- Jei šaldytuvą paliekamas tuščias ilgam laikui, išjunkite, išvalykite, išdžiovinkite ir palikite jį duris atviras, kad šaldytuvo viduje neatsirastų pelėsio.
- **Šaldytuvą dezinfekuokite tik etilo alkoholio pagrindu pagamintais produktais.**

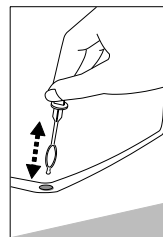

**Techninės priežiūros planas.** Užtikrinant tinkamą prietaiso veikimą, priežiūros darbai turi būti atliekami reguliariais intervalais.

Konstrukcinė dalis	Darbas	Priežiūros intervalas
Metalinės dalys	Patikrinkite ar nėra pažeidimų ir korozijos.	Kasmet
Durys, lankstai	Patikrinkite durų sandarumą (ar priglunda ne kreivai, ar sandariai užsidaro)	Kasmet
Užraktas, durų rankena	Patikrinkite rakinimo laisvumą (ar nekliūna), rankenos pritvirtinimą (ar nekliba)	Kasmet
Durų sandarinimo juosta	Patikrinkite ar nėra pažeidimų, susidėvėjimo	Kasmet
Jutikliai	Sukalibruokite jutiklius	Ne rečiau kaip kas 36 mėnesius
Akumulatorius	Pakeiskite prietaiso akumuliatorių	Nuo 5 iki 10 metų
Paviršiai	Valymas, dezinfekavimas (daugiau „VALYMAS IR PRIEŽIŪRA“)	Rekomenduojama kiekvieną mėn.
Užpakalinė korpuso dalis, kondensatorius	Valymas (skaitykite „VALYMAS IR PRIEŽIŪRA“)	Kasmet
Elektros tiekimo laidas	Patikrinkite ar nėra pažeidimų	Kasmet arba po prietaiso perstatymo į kitą vietą.
Pajungimas į vietinį LAN tinklą	Patikrinkite ar tvirtai įkištos, neatsilaisvinusios kištukinės jungtys	Kasmet

## DURŲ ATIDARYMO KRYPTIES KEITIMAS

Norėdami pakeisti šaldytuvo durų atidarymo kryptį, rekomenduojame tai daryti su pagalbininku. Jums bus reikalingi: 8 mm ir 10 mm dydžio veržliarakčiai, kryžminis atsuktuvus. Keičiant durelių atidarymo kryptį, **DRAUDŽIAMA** šaldytuvą guldyti horizontaliai.

Modeliui MD35DD-P301DDQ

**DĖMESIO!** Pirmiausia, išjunkite šaldytuvą - ištraukite elektros tiekimo laido kištuką iš elektros lizdo ir išjunkite avarinį elektroninio valdiklio maitinimą su mygtuku 10 (pav. 1).

1. Paverskite šaldytuvą ant nugarinės pusės 45° kampu ir tvirtai atremkite.
2. Atsukite du varžtus **7**, nuimkite apatinį kronšteiną **8** kartu su poveržlėmis ant ašelės **6** ir tarpine **5**.
3. Atsukite du varžtus ir nuimkite kronšteiną **10**.
4. Nuimkite apatines duris **18**.
5. Atsukite vidurinio kronšteino tvirtinimo varžtus **17** ir nuimkite vidurinį kronšteiną **16** kartu su poveržlėmis ant ašelės **6** ir tarpine **15**.
6. Nuimkite viršutines duris **4**.
7. Iš viršutinio kronšteino išsukite ašelę **2** kartu su veržle **1** ir poveržlėmis **3**. Visą komplektą prisukite priešingoje šaldytuvo pusėje.
8. Šaldytuvo skersės zonoje išimkite akles **19** ir įstatykite priešingoje spintos pusėje.
9. Iš abiejų durų atsukite tvirtinimo sraigtus **12**, nuimkite rankenas **11**. Ištraukite akles **13** bei **14** ir įstatykite priešingoje durų pusėje. Atsilaisvinusiose kiaurymėse, sraigtais **12**, pritvirtinkite rankenas **11**.
10. Įstatykite viršutines duris **4** į duris viršutinę ašelę.
11. Prisukite vidurinį kronšteiną **16** su komplektu poveržlių ir tarpinių priešingoje šaldytuvo pusėje, prieš tai įstačius kronšteino ašelę į viršutines duris.
12. Į vidurinio kronšteino ašelę įstatykite apatines duris **18**.
13. Plokštelę **9** palikite toje pačioje vietoje. Prisukite apatinį kronšteiną **8** su komplektu poveržlių ir tarpinių priešingoje spintos pusėje, prieš tai įstačius kronšteino ašelę į duris.
14. Prisukite kronšteiną **10** priešingoje šaldytuvos pusėje.

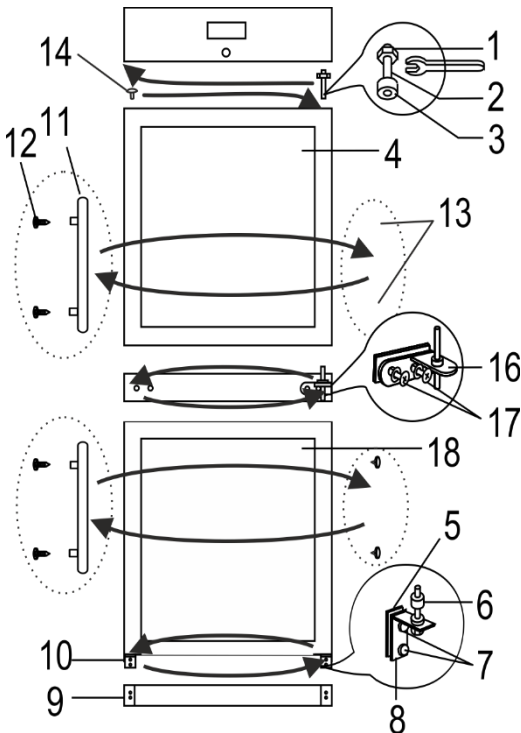

**PASTABA.** Pastačius šaldytuvą, palaukite apie **30 minučių** ir tada įjunkite į elektros tinklą. Jei keisdami durų atidarymo kryptį šaldytuvą pakreipėte didesniu nei 45° kampu, prieš prijungdami prie elektros tinklo leiskite jam pastovėti vertikaliai **4 valandas**.

Įjungę į elektros tinklą nepamirškite įjungti avarinį elektroninio valdiklio maitinimą.

**DĖMESIO!** Pirmiausia, išjunkite šaldytuvą - ištraukite elektros tiekimo laido kištuką iš elektros lizdo ir išjunkite avarinį elektroninio valdiklio maitinimą su mygtuku 10 (pav. 1).

1. Paverskite šaldytuvą ant nugarinės pusės 45° kampu ir tvirtai atremkite.
2. Atsukite du varžtus 7 ir nuimkite apatinį kronšteiną 8 kartu su komplektu poveržlių 6 ant ašelės ir tarpine 5.
3. Atsukite du varžtus ir nuimkite kronšteiną 10.
4. Nuimkite duris 4.
5. Iš viršutinio kronšteino išsukite ašelę 2 kartu su veržle 1 ir poveržlėmis 3. Visą komplektą įsukite priešingoje šaldytuvo pusėje.
6. Užkabinkite duris, prieš tai apsukus jas 180° kampu ir įstačius į duris viršutinę ašelę.
7. Iš durų išimkite aklę 13, atsukite tvirtinimo sraigtus 12, nuimkite rankeną 11 ir pritvirtinkite ją, įsukant sraigtus į toje pačioje pusėje esančias laisvas kiaurymes. Į likusią kiaurymę įstatykite aklę 13.
8. Plokštelę 9 palikite toje pačioje vietoje. Prisukite apatinį kronšteiną 8 su komplektu poveržlių ir tarpinių priešingoje šaldytuvo pusėje, prieš tai įstačius kronšteino ašelę į duris.
9. Prisukite kronšteiną 10 priešingoje šaldytuvo pusėje.

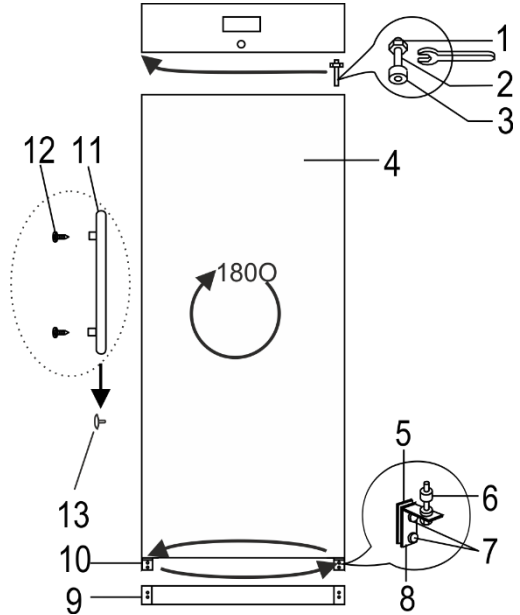

Jei pakeitus atidarymo kryptį durys netiesios, netolygiai priglundusios, jas galite sureguliuoti:  
- duris ištiesinkite pastumdami kairėn ar dešinėn apatinį kronšteiną;  
- durų užsidarymo sandarumą reguliuokite, keisdami tarpinių, dedamų po kronšteinu, kiekį.

**PASTABA.** Pastačius šaldytuvą, palaukite apie **30 minučių** ir tada įjunkite į elektros tinklą. Jei keisdami durų atidarymo kryptį šaldytuvą pakreipėte didesniu nei 45° kampu, prieš prijungdami prie elektros tinklo leiskite jam pastovėti vertikaliai **4 valandas**.

Įjungę į elektros tinklą nepamirškite įjungti avarinį elektroninio valdiklio maitinimą.



## PRIEIGOS PRIEVADO PARUOŠIMAS

Jums bus reikalingas 4 mm ploščias atsuktuvus. Veiksmus atlikite nurodyta eilės tvarka:

**DĖMESIO!** Pirmiausia, išjunkite šaldytuvą - ištraukite elektros tiekimo laido kištuką iš elektros lizdo ir išjunkite avarinį elektroninio valdiklio maitinimą.

1. Iš kompresoriaus nišos pusės **A** nuo prieigos prievado kiaurymės nuimkite sandarinimo medžiagą (1 pav.).
2. Šaldytuvo viduje **B** nuo prieigos prievado kiaurymės atsuktuvu nuimkite dangtelį (2 pav.).
3. Atsuktuvu išstumkite izoliacinę medžiagą (3 pav.).
4. Iš šaldytuvo vidaus **B** pro kiaurymę prakiškite daviklio laidą (4 pav.).
5. Kompresoriaus nišos pusėje **A** daviklio laidą apvyniokite izoliacine medžiaga ir įstumkite ją į prieigos prievado kiaurymę (5 pav.).
6. Papildomai kiaurymę kompresoriaus nišos pusėje **A** užsandarinkite sandarinimo medžiaga (6 pav.).

Įjungę šaldytuvą į elektros tinklą nepamirškite įjungti avarinį elektroninio valdiklio maitinimą.

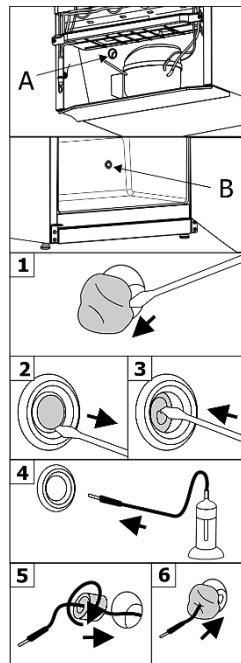

## PROBLEMOS IR JŲ SPRENDIMAI

- **Įjungtas į elektros lizdą šaldytuvus neveikia.** Patikrinkite, ar tvarkinga elektros instaliacija. Patikrinkite, ar elektros tiekimo laido kištukas teisingai įjungtas į elektros lizdą.
- **Padidėjo triukšmo lygis.** Patikrinkite ar šaldytuvus stovi stabiliai, lygioje vietoje. Kad jį išlygintumėte, reguliuokite priekines kojeles. Patikrinkite, ar prietaisas nesiliečia prie baldų, ar korpuso užpakalinėje dalyje esančios šaldymo sistemos dalys nesiliečia prie sienos. Patraukite šaldytuvą nuo baldų ar sienos. Patikrinkite, ar padidėjusio triukšmo priežastis nėra įvairios talpos viduje, kurios liečiasi viena su kita.
- **Šaldytuvo viduje, apačioje atsirado vandens.** Patikrinkite, ar neužsikimšusi tirpimo vandens kanalėlio anga. Išvalykite vandens kanalėlio angą su tam skirtu valytuvu.
- **Atsirado vandens po šaldytuvu.** Patikrinkite ar vonelė tirpimo vandeniui subėgti (žr. 1 pav.) nenuslydusi ar nukritusi. Pritvirtinkite vonelę.
- **Atidarant šaldytuvo duris, išsitraukia guminis sandarinimo tarpiklis.** Tarpiklis gali būti išteptas lipniais produktais. Nuvalykite šiltu vandeniu ir muilu ar indų plovikliu sandarinimo tarpiklį ir griovelį jam įstatyti, sausai nušluostykite. Įstatykite guminį sandarinimo tarpiklį į vietą.
- **Pradėjo rasoti šaldytuvo paviršius.** Aplinkos santykinė oro drėgmė yra didesnė nei 75 %. Vėdinkite patalpą, kurioje pastatytas prietaisas, jei įmanoma, pašalinkite drėgmės priežastis.

**Pastabos dėl šaldytuvo veikimo garso.** Šaldytuvui dirbant, vykstant šaldymo procesui, sklaidžiami įvairūs veikimo garsai yra normalus reiškinys, tai nėra gedimas.

Čiurlenimo, burbuliavimo, ošimo garsus sukelia šaltnešis, cirkuliuodamas šaldymo sistemoje. Gaudimo ar spragtelėjimo stipresnį garsą trumpą laiką įsijungdamas sklaidžia Šaldytuvo kompresorius.

# APLINKOSAUGINĖ INFORMACIJA

## Svarbu:

Šis prietaisas pažymėtas pagal Europos direktyvą 2002/96/EB dėl elektros ir elektroninės įrangos atliekų (WEEE). Užtikrindami, kad šis gaminys būtų tinkamai išmestas, padėsite išvengti galimų neigiamų pasekmių aplinkai ir žmonių sveikatai, kurias kitu atveju gali sukelti netinkamas šio gaminio atliekų tvarkymas.



Šis ženklas nurodo, kad šaldytuvo, jam tapus nereikalingu, negalima šalinti kartu su mišriomis komunalinėmis atliekomis. Nebenaudojamą šaldytuvą ar jo dalis reikia šalinti atskirai, t.y. į specialiai šiuo ženklu pažymėtus konteinerius, stambiagabaritinių atliekų aikštes. Išsamią informaciją, kur saugiai pristatyti seną šaldytuvą, suteiks vietinės valdžios institucijos, parduotuvė, kurioje pirkote šaldytuvą, ar gamintojo atstovai.

Nusprendę utilizuoti šaldytuvą, padarykite jį netinkamą naudoti, kad užkirstumėte kelią galimoms nelaimėms. Ištraukite elektros energijos tiekimo laido kištuką iš elektros lizdo, tada supjaustykite laidą. Nuplėškite šaldytuvo durelių guminį sandarinimo tarpiklį. Sugadinkite durų spynele.

## Neardykite šaldytuvo patys. Perduokite jį atliekų tvarkymo įmonei

**Šaldytuvus su akumuliatoriumi.** ES įstatymų leidėjas dėl aplinkos apsaugos priežasčių galutinį naudotoją įpareigoja prieš utilizuojant senus prietaisus akumuliatorių išimti. Akumuliatorių reikia pristatyti į atskirą atliekų tvarkymo punktą bei tinkamai utilizuoti pagal vietoje galiojančias taisykles ir įstatymus. Akumulatoriaus jokia būdu nepažeiskite!

Mūsų pakuotės yra pagamintos iš aplinkai nekenksmingų ir perdirbamų medžiagų:

- Išorinė pakuotė pagaminta iš kartono
- Putplasčio polistireno (PS) chlorfluorangliavandenilio neturinti forma
- Polietileno (PE) maišeliai ir šaldytuvo apvalkas

Šaldytuvui gaminti buvo naudojami šaltnešiai ir putodaras (izoliacinė medžiaga), kuriose nėra kenksmingų aplinkai ir žmogui medžiagų. Todėl padedame apsaugoti ozono sluoksnį ir užkirsti kelią šiltnamio efekto didėjimui. Be to, naujoviškos technologijos ir aplinką tausojanti izoliacija padeda sumažinti energijos suvartojimą.

## GARANTINIS APTARNAVIMAS

SUTRIKUS JŪSŲ ŠALDYTUVO VEIKIMUI, IŠITIKINKITE AR NEGALITE PATYS PAŠALINTI ŠALDYTUVO NEKOKYBIŠKO DARBO PRIEŽASTIES. Jei patys negalite išspręsti iškilusių problemos, kreipkitės į SNAIGĖ SERVISAS telefonu ar raštu. Kreipdamiesi būtinai nurodykite šaldytuvo modelį (MODEL/Модель) ir numerį (Ser.No/Фабрик Но). Šiuos duomenis rasite šaldytuvo duomenų etiketėje, priklijuotoje ant jo vidinės sienelės.

**Techniniais klausimais galima konsultuotis tel. (0 315) 56 277 arba el. paštu [kvs@snaige.lt](mailto:kvs@snaige.lt)**

**Remonto klausimais kreipkitės į SNAIGĖS SERVISĄ tel. 0 700 55080**

Darbo laiku\*: pirmadieniais, antradieniais, trečiadieniais, ketvirtadieniais nuo 8:00 iki 16.30 val., penktadieniais nuo 8:00 iki 14.00 val.

arba el. paštu [servisas@snaige.lt](mailto:servisas@snaige.lt)

\*Valstybinių švenčių dienomis nedirba.

## **PIRKĖJŲ DĖMESIUI!**

ATIDŽIAI PERSKAITYKITE NAUDOJIMOSI INSTRUKCIJĄ. Nepaisant instrukcijoje išvardintų nurodymų bei reikalavimų, išlieka galimybė sugadinti šaldymo šaldytuvą ir PRARASTI TEISĘ Į NEMOKAMĄ GARANTINĮ APTARNAVIMĄ.

Garantinės priežiūros metu nemokamai keičiamos sugedusios (bet ne sulaužytos) Šaldytuvo detalės bei mazgai.

### **Garantijos laikotarpis:**

- Medicininiam šaldytuvams suteikiama 60 mėn. garantija.
- Elektroninio valdikliui ir jo dalims suteikiama 36 mėn. garantija

### **Būtinios garantinio remonto sąlygos:**

- Būtina turėti originalų garantijos taloną ir kasos aparato kvitą arba kitą prekės pirkimą-pardavimą iš pardavėjo patvirtinantį dokumentą su nurodyta Šaldytuvo pardavimo data, parduotuvės spaudu. Šaldytuvo modelis ir serijos numeris, esantys ant garantinio lapo turi atitikti modelį ir serijos numerį, esantį ant gaminio etiketės-lipduko, esančio šaldytuvo viduje. Negali būti jokių taisymų.

**DĖMESIO!** Jei ant kasos aparato kvito arba kito prekės pirkimą-pardavimą iš pardavėjo patvirtinančio dokumento nėra pardavimo datos/ji neaiški, garantijos laikotarpio pradžia skaičiuojama nuo Šaldytuvo pagaminimo datos

**DĖMESIO!** Šaldytuvą privalo būti įjungtas į įžemintą, elektros tinklą, pastatytas ir eksploatuojamas griežtai laikantis gamintojo nurodymų, aprašytų šaldytuvo Naudojimo instrukcijoje.

### **Garantinė priežiūra nutraukiama:**

- Dėl įsigyto šaldytuvo mechaninių korpuso ar kitokių pažeidimų, atsiradusių dėl pirkėjo kaltės transportuojant šaldymo šaldytuvą. Ginčytinu atveju privaloma pateikti Šaldytuvo įpakavimą.
- Dėl gedimų, detalių sulaužymo, kvapų, atsiradusių dėl neteisingo gaminio naudojimo, pastatymo, įjungimo į elektros tinklą ar transportavimą nesilaikant gamintojo nurodymų, aprašytų šaldytuvo Naudojimo instrukcijoje.
- Jei Šaldytuvą eksploatuojamas antisanitarinėmis sąlygomis, šaldytuvo gedimų priežastis vabzdžiai, graužikai ir kiti pašaliniai veiksniai.
- Jei šaldymo šaldytuvą garantiniu laikotarpiu remontavo ne SNAIGĖS SERVISAS ar jo oficialūs atstovai Lietuvoje.

### **Kitos išlygos:**

#### **Garantija nesuteikiama:**

- prietaiso vidaus apšvietimo elementams,
- vidaus plastmasinėms (komplektuojančioms) detalėms,
- šaldytuvo akumuliatoriui.
- Jei šaldytuvo garantijos laikotarpiu pirkėjas atsisako Šaldytuvo ar reikalauja jį pakeisti nauju, **kai šaldytuvo defektą galima pašalinti**, pirkėjas privalo atlyginti bendrovei su Šaldytuvo grąžinimu ar keitimu patiriamus nuostolius.
- Pakeistojo Šaldytuvo garantijos laikas skaičiuojamas nuo keičiamo šaldytuvo pardavimo datos, kuri įrašoma garantiniam lape, pažymint, jog prietaisas pakeistas.
- Už gamintojo serviso oficialių atstovų iškvietimą, kai neturima originalaus garantinio lapo ar kai pasibaigęs Šaldytuvo garantijos laikas, šaldytuvą garantijos laikotarpiu remontavo ne anksčiau minėtos serviso tarnybos, nesilaikoma šaldytuvo naudojimo instrukcijos nurodymų, **serviso meistrų transporto ir darbo laiko nuostolius apmoka pirkėjas pagal oficialių atstovų įkainius.**

DEAR CUSTOMER!

CAREFULLY READ THE INSTRUCTION MANUAL. If instructions are not followed, there is a risk of injury, damage of the device and loss of the right to free warranty service.

The Manufacturer shall not be held liable for damage arising from the failure to observe the instructions contained in this manual.

Keep this manual for future reference, or to pass it over to the next user.

This instruction applies to more than one model and may contain inconsistencies.

### **General information:**

The refrigeration device is intended for the professional storage of medicines, etc. for the storage of pharmaceutical preparations at a temperature of +5 °C degrees.

The device is suitable for medicines, etc. for pharmaceutical preparations that must be stored at a temperature between +2 °C and +8 °C.

The temperature - energy parameters of the device meet the requirements of DIN 13277.

The noise emitted by the device does not exceed 50 dB(A)

### **Do not use refrigeration inside the device:**

- For cooling and storage of chemically unstable, flammable or alkaline substances.
- For cooling and storage of blood, plasma or other infused body fluids.

## **GUIDELINES CONCERNING THE SAFETY OF USE**

### **General safety requirements:**

- **WARNING:** Do not cover the ventilation openings of the device.
- **WARNING:** Do not use electrical devices inside of the device, unless they are of the type recommended by the manufacturer.
- **WARNING:** Do not use any mechanical tools or other/chemical agents other than those recommended by the manufacturer to speed up the defrosting process.
- **WARNING:** Do not store explosive substances such as aerosol cans with a flammable propellant in this device.
- It is prohibited to store petrol and other flammable liquids near the device.
- **WARNING:** When positioning the device, ensure the supply cord is not trapped or damaged. This can cause a short circuit and a fire.
- Make sure that the plug of the electrical cord is not squeezed by the back wall of the device or otherwise damaged. A damaged plug can be the cause of a fire!
- **WARNING:** Do not locate multiple portable socket-outlets or portable power supplies at the rear of the device.
- Do not use adapters, multiple sockets and two-wire extension leads.
- **WARNING:** Disposal of the device should be according to national rules.



**WARNING:** Do not damage the device refrigeration system. It contains the refrigerant gas R600a. If the refrigeration system is damaged:

- Do not use any open flame.
- Avoid sparks - do not turn on/off any electrical devices or lighting fixtures.
- Immediately ventilate the room: air the room in which the device is placed for a few minutes (the size of the room for a product containing isobutane/ R600a must be at least 4 m<sup>3</sup>).



C-Pentane is used as blowing agent in the insulation foam and it is a flammable gas.

- Only qualified personnel who are familiar with the installation, commissioning and operation of the refrigerating device are allowed to install, check, maintain and operate the device. Qualified personnel are persons who, due to their technical education, knowledge and experience and knowledge of the relevant standards, are able to assess and perform the work assigned to them and to recognize potential hazards. They must be trained, instructed and authorized to operate the device. Children and persons with limited physical, sensory or mental capabilities or without sufficient experience and knowledge are prohibited from operating and operating this device
- Do not allow children to play with the packaging material from the device.

### **Requirements for the connection to the mains:**

- The device should **ONLY BE CONNECTED TO AN EARTHED SOCKET INSTALLED IN ACCORDANCE WITH THE REGULATIONS.** The earthed electrical socket by which the device is connected to the mains should be in an accessible place. It is a legal requirement that the device is properly earthed. The manufacturer will not be held liable for any damage or injury which may result from the failure to fulfil this requirement.
- It is mandatory to replace a damaged power cord with a proper one of the same type as the one used by the refrigeration device manufacturer to prevent damage to health and property To avoid the exposure to danger, always have faulty cable to be replaced only by the manufacturer, by our customer service or by a qualified person and with a cable of the same type.
- **CAUTION!** If the installed interior lighting light-emitting diode (LED) lamp for the device is not functioning, contact the maintenance and repair representative for replacements. **LAMPS CAN BE REPLACED ONLY BY THE MAINTENANCE AND REPAIR REPRESENTATIVE.**
- The frequency and power of the electricity supply in your house must conform to the general data parameters of the device as it is shown in the rating label

- It is forbidden to readjust or modify any parts of the unit. It is crucial not to damage the capillary tube visible in the compressor recess. The tube may not be bent, straightened or wound. If the capillary tube is damaged by the user the guarantee will be void.
- It is forbidden to use a technically damaged device.

 **DO NOT TRY REPAIR THE DEVICE ON YOUR OWN. ALWAYS CONTACT AN AUTHORIZED TECHNICIAN.** To avoid the exposure to danger, always have faulty cable be replaced only by the manufacturer, by our customer service or by qualified person with a cable of same type.

### **Requirements for safe use:**

- If the device is unplugged (for cleaning, moving to another place, etc.), it may be repeatedly switched on after **15 min.**
- When performing activities, such as cleaning, maintenance or moving, the device must be completely disconnected from power supply (by pulling the plug out from the socket). (Do not forget to turn off the emergency (reserve) power supply of the electronic controller with button **11** (see fig.1) before that.
- **Do not pull on the cord, but hold in the body of the plug instead.**
- Do not place heavy objects on the top of the refrigerating device.
- Do not place any switched on electrical devices on top of the device because this may cause ignition of plastic parts.
- Do not place any dishes with liquids on top of the device.
- Do not climb on or sit on the device, do not lean on or hang on the device doors.
- Do not use water spray and steam to clean the device.

**WARNING:** the device may only be used with original accessories from the manufacturer or accessories from other suppliers approved by the manufacturer. Use of non-approved accessories is at the user's own risk.

 **It is recommended to transport the refrigerating device in a vertical position;** THE MANUFACTURER IS NOT RESPONSIBLE FOR FAILURES OF THE DEVICE IF THE CONDITIONS OF TRANSPORTATION NOT IS FOLLOWED.

# INSTALLATION AND OPERATING CONDITIONS

## Positioning:

- This device can be installed in a dry, well ventilated indoor location where the ambient temperature corresponds to the climate class indicated on the rating plate of the device.



**CAUTION!** Do not install this device in areas that are too humid or too cold. Place the device away from heat sources such as radiators, or direct sunlight. The device must not touch any pipes for heating, gas or water supply, or any other electrical devices.

- Do not cover the ventilation holes at the top of the devices – it must be a good air circulation around the device. There should be a gap of at least 10 cm between the top of the device body and any furniture that may be above it. If this requirement is not followed, the device consumes more electrical energy and its compressor may overheat.
- The device must stand on a level surface and must not touch the wall. If necessary, regulate the height of the device by adjusting the levelling feet: by turning them clockwise – the front of the device rises, by turning them counter clockwise – it comes down. If the device is tilted slightly backward – the doors will close by themselves.
- **Scheme of the external space required to operate the device. External dimensions for installation.** If the device is placed in a corner, a gap of at least 5 cm must be left between the device body and the wall (see Fig.).

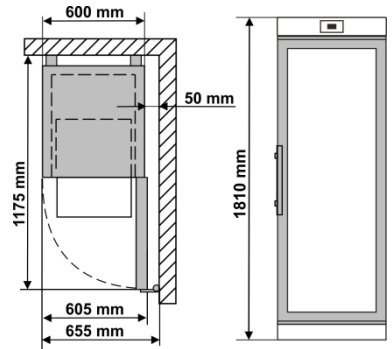

## Preparing for operation:

- It is recommended to prepare the device for operation with a helper.
- Remove package. Lift the device away from foamed polystyrene base. Therefore take out adhesive tapes from sides and simply lift the device up and take out the board. Strip adhesive tapes off and open the door. Remove all the red coloured parts, they are only used for the transportation of the device.
- When positioning the device in chosen location, it will move more easily into position if you lift the front a little and incline it backward allowing it to roll on its casters.

**When placing, moving, lifting the device, do not hold the door handles, do not pull the condenser at the rear part of the refrigerator and do not touch the compressor unit.** When placing the device in its intended location, it is not recommended to turn it over

- Remove the handle, the screws and tools from the plastic bag. Screw the handle with screws in the holes prepared on the side of the door.
- Remove the two supports from the bag and insert them into the guides at the top of the back of the device (see fig.)

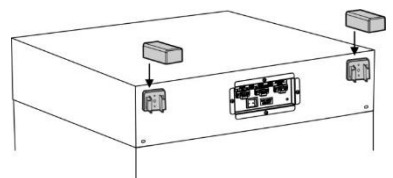



The device **should not be connected** to the mains until all packing and transport materials are removed. Suitably dispose the packaging material.

### First use:

- Wash the interior of the device and all internal parts with lukewarm water and a small amount of ethyl alcohol-based cleaning agents - this will remove the characteristic smell of a new device - and dry well
- Once the unit has been positioned, wait for about **30 minutes** before it is connected to the mains.
- **i** After connecting the device to the mains, switch on the emergency backup power supply to the controller using switch **10** (Fig. 1)

When the device is decommissioned and disconnected from the mains, it is necessary to disconnect the emergency backup power supply to the controller using switch **10** (Fig. 1)

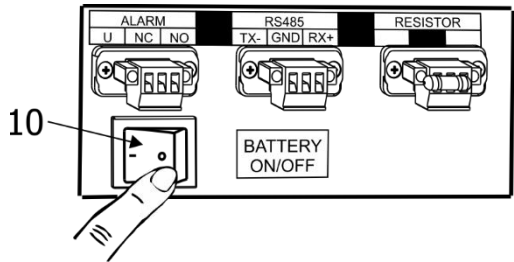

**If the unit has been tilted more than 30° during transport: Wait at least 4 hours before connecting the device to the power supply. If this is not done, the device compressor may fail.**

### Storage links:

- Put medicines and other pharmaceutical preparations in the device when the required temperature has been reached inside it.
- **i** Do not cover the circulating air fan inside the cooling slots. **Place the drugs or pharmaceuticals in such a way that the air can circulate freely.** This is important for unhindered air circulation and uniform temperature distribution throughout the device.
- Refrigerated drugs or pharmaceutical preparations must not touch the back wall.
- Keep liquids in closed containers.



# DESCRIPTION OF THE DEVICE, BASIC PARTS

**Fig. 1**

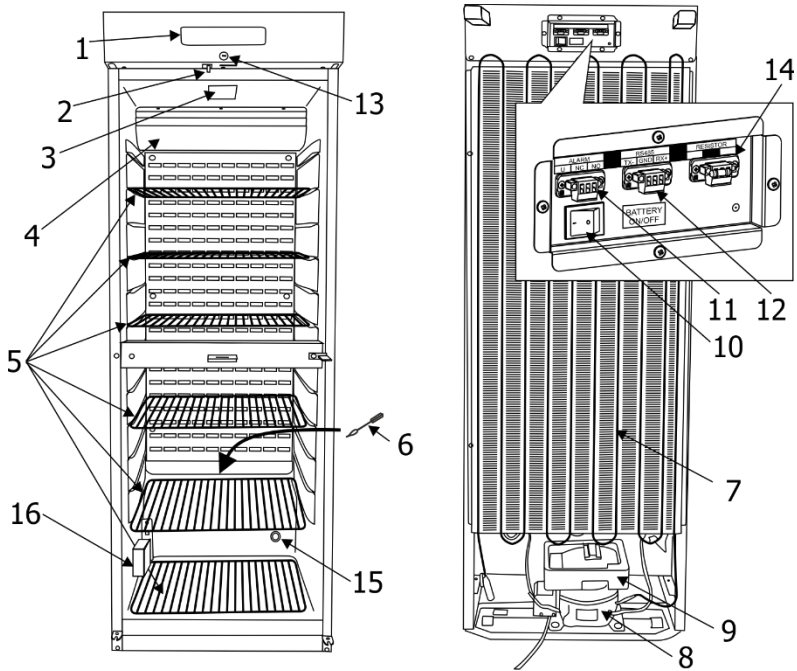

<b>1</b>	Electronic controller	<b>9</b>	Tray for collection of the defrost water
<b>2</b>	Fan and interior lighting switch	<b>10</b>	Emergency power disconnect switch
<b>3</b>	Interior lighting	<b>11</b>	External alarm connection
<b>4</b>	Fan	<b>12</b>	Network connection RS 485
<b>5</b>	Shelves	<b>13</b>	Lock*
<b>6</b>	Thaw water channel cleaner	<b>14</b>	Resistor
<b>7</b>	Condenser	<b>15</b>	Access port
<b>8</b>	Compressor	<b>16</b>	Calibration block**

\* Lock keys (2 pcs.) are attached to one of the shelves.

\*\* Calibration block for use of calibration service. Calibration service is an optional service, made by Service partner.

Maximum load per each shelf is 40 kg  
Maximum load for each shelf is 20 kg.

After connecting the device to the mains and pressing the emergency power switch **10** of the controller (see Fig. 1):

- for the first 3 seconds, absolutely all symbols on the screen light up.
- After 3 sec. "r.1.0" - software version - starts to light up.
- After another 2-3 seconds. the actual temperature is displayed.

**When the device is turned on, the fan turns on and runs continuously. When the device door is opened, the fan turns off and the interior lighting of the refrigerator turns on.** The lighting is controlled by an electronic controller. If needed, the interior lighting can be turned on for continuous operation.

THE DEVICE HAS A SECOND SAFETY CONTROL THAT PREVENTS THE TEMPERATURE INSIDE THE DEVICE FROM FALLING BELOW +2 °C.

When the device is connected to the mains for the first time, the electronic controller will display the current temperature inside the device (hereinafter referred to as the **ACTUAL** temperature).

 **The electronic controller will always display the actual temperature in the refrigeration unit instead of the set temperature.**

The average temperature of the device is set to +5 °C and the temperature is not adjustable (+5 °C to ensure an average temperature, the electronic controller display will show the actual temperature range from +2 to +8 °C). A fixed unregulated control temperature of +5 °C is programmed in the controller. THE SET TEMPERATURE CAN BE CHANGED BY THE MANUFACTURER OR OFFICIAL REPRESENTATIVES.

**NOTE.** The electronic controller on the display shows the variable air temperature near the evaporator and is used to control the refrigeration unit. I.e. the controller displays the actual average temperature, so **when storing medications that are sensitive to temperature changes**, it is recommended to use additional temperature measuring devices (positioned at different device heights) for optimal temperature selection.

## Technical data sheet

Model	MD35DD-P301DDQ	MD35DD-P600KDQ
Gross capacity, l	350	
Nett capacity, l	230	
External dimensions (H x W x D),mm	1810 x 600 x 620	
Weight, kg	77	77
Rated current, A	1,7	
Voltage / Frequency rated, V / Hz	220 – 240 / 50	
Rated power input, W	230	
Climate class	7 (from +10 to +35, ≤75%)	
Product temperature range (Min/Max), °C	From +2 to +8	
Annual energy consumption, kWh/year	648	648

# DESCRIPTION OF THE ELECTRONIC CONTROLLER

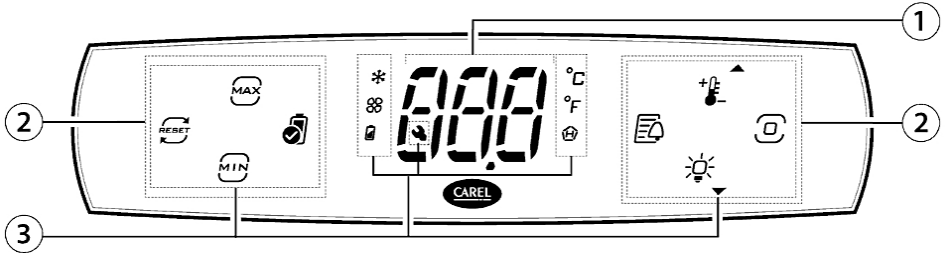

- 1 Display
- 2 Icons/backlit buttons
- 3 Icons

## Electronic controller display symbols and their explanation:

Icons/backlit buttons		Icons/backlit buttons	
	Minimum temperature		Compressor
	Maximum temperature		Fan
	Reset min and max temperature		Battery status
	Battery check		Celsius measurement scale
	Alarm logs		Fahrenheit measurement scale
	Set point/Up arrow		High temperature
	<b>Programming button</b>		Assistance Maintenance
	Lights/ Down arrow		

The date and time in the controller are set with the help of the CONTROLLA app after connecting via Bluetooth connection.

## Controller Screen Description:

---



When the device is turned on, absolutely all display symbols light up for the first 3 seconds. After 3 seconds, „r.1.0” - the software version - starts to light up. After another 2-3 seconds, the temperature starts to be displayed.

The controller screen shows the instantaneous recorded temperature, which corresponds to the product's average temperature, and a control button.

---



The controller screen is locked from accidental adjustment in standby mode. A short press of the programming button shows the active loads.

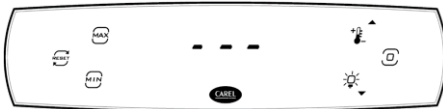

---







Activation of the controller screen is done by touching and holding the programming button  until three horizontal lines light up on the screen as shown in the picture (more symbols than shown in the picture may light up).



---





## Direct access to the information captured by the controller:

Touching button  displays the maximum recorded temperature. The display of the maximum temperature is deactivated by pressing button  again.





Touching button  displays the minimum recorded temperature. The display of the minimum temperature is switched off by pressing button  again.

In order to delete the values of max and min temperatures, you need to touch button . Instead of three dashes, „YES” starts to light up. To confirm, touch the programming button .

You can view the list of alarms by touching button . If the list of alarms is empty, touch button  and the letters „ESC” will light up. Touching programming button  returns to the initial active screen.







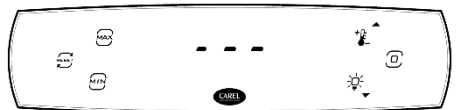







Otherwise, all registered alarms can be viewed by touching button  or . After viewing the list of alarms, use button  or  to go to the letters „ESC” on the controller screen and return to the initial active screen by touching button .



With the controller screen activated: 

- touching button  shows the set control temperature. To return to the usual active screen, touch programming button .
- touching button  turns on or off the lighting inside the device.
- after touching programming button , the letters “dir” start to light up. In this case, some parameters of the controller settings can be changed.





## Switching off and on the device compressor and other electrical components with the help of the controller:

1. Touch and hold programming button  until three horizontal lines light up on the display of the device controller instead of temperature displays and other symbols start to light up, which means that the controller has switched to the active screen.
2. Touch programming button  again so that the letters „dir“ start to light up on the screen of the controller, which means that the controller has switched to the settings change screen. Use button  or  to go to the text on the „OnF“ screen.
3. After touching programming button , the letters „On“ start to light up on the screen. To turn off the compressor and other electrical components, use button  or  to switch the letters „OFF“ on the screen and touch programming button .
4. Use button  or  to go to the text on the screen „ESC“ and touch programming button  to start lighting up the letters „dir“.
5. After that, use button  or  again to go to the text on the screen „ESC“ and touch programming button  to switch the controller to the active screen. After approximately 6 s, the controller's display goes into standby mode and alternately displays the temperature and the letters „OFF“.



If you want to turn on the compressor and other electrical components of the device, you need to perform all the points again, just use the button  or  on page 3 to select the letters „On“ on the screen. The further course of action remains the same.

**Note:** Turning on and off the interior lighting of the device works regardless of whether other electrical components of the device are turned off with the help of the controller.

## Changing other controller parameters and viewing information using the active controller screen:

Touch programming button  and go to the active screen of the controller (the letters „dir“ are displayed). Use button  or  to select one of the settings groups:



---

**dir - list of direct settings.** Touch programming button  to enter the list. Use button  or  to select one of the settings:





---

**OnF** means turning the device on/off. Described in Chapter II.





---

**Fr** touch programming button  shows the software version. To return to the list of monitoring data, touch programming button .

---

**dFN** pressing programming button  displays the „OFF“ manual defrost selection. With the help of button  or , choose whether to turn on „On“ or not „OFF“ defrosting. After selecting „On“ touch programming button  to confirm.



















---





















**Eco** touching the programming button  displays the „OFF“ option for switching on the Eco mode. With the help of button  or , choose whether to activate the „ON“ or not to activate the „OFF“ Eco mode. After selecting „On“ touch programming button  to confirm.

---



**SrG** by touching programming button , the temperature of the regulating sensor is displayed.

---

<b>SN</b>	touching the programming button shows the temperature of the blowing air sensor
<b>SPr</b>	by touching the programming button, the temperature of the product is displayed
<b>boF</b>	after touching programming button ,activate battery storage status „OFF” is displayed. With the help of button  or  , choose to activate „On” or not to activate „OFF” battery storage status. Touch the programming button to confirm the selection.
<b>ESC</b>	returns to the list of settings groups. Touch programming button to confirm.
<b>Pnt – monitoring information.</b> To enter the list, touch programming button  . With the help of button  or  , one of the settings listed below is selected:	
<b>rL2</b>	touching programming button shows the recorded minimum temperature. Touch the programmin button to return to the list of monitoring data.
<b>rH2</b>	touching the programming button shows the recorded maximum temperature. To return to the list of monitoring data, touch programming button.
<b>rt</b>	touching programming button shows the length of the minimum and maximum temperature monitoring interval in hours. To return to the list of monitoring data, touch programming button .
<b>ESC</b>	return to the list of settings groups after touching programming button .
<b>Ctr - control settings lists.</b> Touch <b>programming</b> button  to enter the list. Use button  or  to select one of the settings:	
<b>SPr</b>	by touching the programming button, the temperature of the product is displayed
<b>boF</b>	after touching programming button , activate battery storage status „OFF” is displayed. With the help of button  or  , choose to activate “On” or not to activate „OFF” battery storage status. After selecting „On” touch programming button to confirm.
<b>ESC</b>	returns to the list of settings groups. Touch programming button to confirm.
<b>Pro - Display settings.</b> Touch programming button  to enter the list. Use button  or  to select one of the settings:	
<b>/5</b>	is the temperature measurement scale selection setting. Touching programming button displays “0”, which means that the controller measures the temperature on the Celsius scale. To switch to the Fahrenheit measurement scale, use button  or  to set “1” and touch programming button to confirm.
<b>ESC</b>	returns to the list of settings groups. Touch programming button to confirm.
<b>HcP' - temperature alarms.</b> Touch programming button  to enter the list. Use button  or  to select one of the settings:	

<b>HAn</b>	touching programming button displays the number of registered HA type alarms.
<b>HFn</b>	touching programming button shows the number of registered HA type alarms.
<b>rHP</b>	is to delete the list of registered alarms. „0” is displayed when programming button is touched. To delete the list of registered alarms, use button  or  to select „1” and to confirm, touch programming button .
<b>ESC</b>	returns to the list of settings groups. Touch programming button to confirm.
<b>CnF - Configuration.</b>	Touch programming button  to enter the list. Use button  or  to select one of the settings:
<b>Hb</b>	enable/disable the sound signal. Touching programming button displays „1”. To turn off the sound alarm, use button  or  to select „0” and to confirm, touch programming button.
<b>ESC</b>	returns to the list of settings groups. Touch programming button to confirm.
<b>ALП - alarm settings.</b>	Touch programming button  to enter the list. Use button  or  to select one of the settings:
<b>AH</b>	touching the programming button shows the allowable high temperature deviation in degrees from the set control temperature according to the temperature measurement scale of the controller. Use button  or  to set the desired high temperature tolerance and touch programming button to confirm.
<b>AL</b>	touching programming button shows the permissible low temperature deviation in degrees from the set control temperature according to the controller's temperature measurement scale. Use button  or  to set the desired high temperature tolerance and touch programming button to confirm.
<b>Ad</b>	pressing programming button displays the activation delay time for high and low temperature alarms in minutes. Use button  or  to set the desired high and low temperature alarm activation delay time in minutes and touch programming button to confirm.
<b>Add</b>	by touching programming button the activation delay time for door open and high temperature door open alarms is displayed in minutes. With the help of button  or  , set the desired delay time in minutes for the door open and high temperature alarms after opening the door and touch programming button to confirm.
<b>rSA</b>	reset alarms. „0” is displayed when programming button is touched. To reset alarms, use button  or  to select “1” and to confirm, touch programming button
<b>ESC</b>	returns to the list of settings groups. Touch programming button to confirm.

---

**PSd - entering the password to access the service menu.** Touch programming button to enter the list. Use button  or  to enter the service mode password and touch programming button to confirm.

---

**ESC - return to the original active screen.** Touch programming button to return to the initial active screen.

---

## Alarms table

Screen code	Description
<b>HA</b>	High temperature alarm
<b>LO</b>	Low temperature alarm
<b>HF</b>	High temperature alarm after mains voltage failure
<b>bLC</b>	Disappearance of suitable voltage
<b>dor</b>	Open door alarm
<b>E1</b>	First sensor failure or sensor disconnected
<b>E2</b>	Second sensor failure or sensor disconnected
<b>E3</b>	Third sensor failure or sensor disconnected
<b>Etc</b>	Clock error
<b>SrC</b>	Maintenance request

Note: Active alarms are disabled using mobile apps.

The settings of the controller can be changed using the CAREL CONTROLLA mobile devices, which are connected to the controller via Bluetooth.



APP can be downloaded from the Google Play or App Store websites. CONTROLLA - local and remote new interaction application for end users. Password - 0

**bLE** lights up on the controller screen when the mobile device is connected.

Downloading logs of registration data collected by the controller is done with the help of APP. In the APP, you can set the time period of the downloaded information.

The temperature is recorded in the log book at 20 min intervals.

 To connect to the RS485 network, contact the Service.

## CLEANING AND CARE

THE DEVICE DEFROSTS AUTOMATICALLY. The ice droplets formed on the wall of the evaporator are defrosted during the pause of the compressor operation, at which time the automatic defrost sign is activated on the display of the electronic controller. The thawed water drains through a tube into the bath (Fig. 1), designed to collect the melt water, and evaporates from there.

CLEAN THE DEVICE REGULARLY.





**Remember that before cleaning, it is necessary to turn off the emergency power supply of the electronic controller with button 10 (fig. 1), and to disconnect it from the power supply network - pull the cord plug from the electrical outlet.**

**After cleaning and connecting the device to the mains, switch on the emergency backup power supply to the controller using switch 10 (Fig. 1).**

- Regularly clean the hermetic gaskets of the doors. Wipe dry.
- REGULARLY CLEAN THE THAW WATER CHANNEL SPACE IN THE device WITH A SPECIAL CLEANER FOR THAT PURPOSE (see fig.).
- At least once a year, clean the dust accumulated on the back part of the refrigerating device body, the condenser and the compressor. You can use a soft brush, electrostatic wipes or a vacuum cleaner for cleaning.
- Clean the inside, shelves and outside of the device with lukewarm water or ethyl alcohol-based cleaners or water-based household cleaners.
- Clean the glass with products intended for glass.
- DO NOT use cleaners containing abrasive particles, acid, gasoline to clean the inside and outside of the device, the door seal gasket.
- DO NOT use cloths or sponges for cleaning on rough, scrubbing surfaces.
- DO NOT use spray deicers.
- DO NOT clean with compressed air/steam.
- If the device is left empty for a long time, turn it off, defrost, clean, dry and leave the door open to prevent mold from forming inside the appliance.
- **Only disinfect the device with ethyl alcohol-based products.**

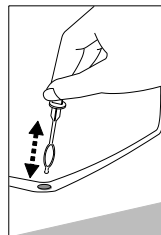

**Maintenance schedule.** Maintenance work is to be performed at regular intervals to ensure proper appliance function.

Component	Activity	Maintenance interval
Sheet metal parts	Check for damage and corrosion.	Yearly
Door, hinges	Check alignment, ease of movement, and tight fit	Yearly
Lock, door handle	Check for ease of movement the and tight fit the	Yearly
Door seal	Check for damage, wear, and tight fit.	Yearly
Sensor	Calibrate sensor	No less than every 36 months
Battery	Replace appliance battery	5 to 10 years
Surfaces	Cleaning, disinfection (see CLEANING AND CARE)	Monthly
Back part, condenser	Cleaning the dust (see CLEANING AND CARE)	Yearly
Mains cable	Check for damage	Yearly or if there is a change of location
Resistor, plug connections	Check plug connections for tight fit.	Yearly

## CHANGING THE OPENING DIRECTION OF THE DOORS

We recommend changing the opening direction of the device door with an assistant. You will need: wrench 8mm and 10mm and a Phillips screwdriver.

When changing the door opening direction, it is FORBIDDEN to place the device horizontally.

### Before you start, please note the following:

- Always ensure that the correct number of washers is used on all hinge bolts and screws.
- So that the doors can close tightly against the frame, take the utmost care that they are properly aligned during reassembly.

For MD35DD-P301DDQ

Do the actions below in the order they are listed:

**ATTENTION!** Switch off the appliance and remove the plug from the power supply socket. Do not forget to turn off the emergency power supply of the electronic controller beforehand).

1. Turn the device at a 45° angle to the back and support it firmly

2. Unscrew the two screws **7** and remove the lower bracket **8** together with the set of washers **6** on the axle and the spacer **5**.

3. Unscrew the two screws and remove the bracket **10**.

4. Remove the bottom door **18**.

5. Unscrew the fixing screws **17** of the middle bracket and remove the middle bracket **16** together with the washers on the axle and the spacer **15**.

6. Remove the upper door **4**.

7. Unscrew the axle **2** together with the nut **1** and the washers **3** from the upper bracket and screw the whole set on the opposite side of the refrigerator;

8. Remove the blinds **19** in the cross section of the cabinet and install them on the opposite side of the cabinet.

9. Unscrew the fastening screws **12** from both doors, remove the handles **11**. Pull out the blinds **13** and **14** and install them on the opposite side of the door. Fix handles **11** in the loosened holes with screws **12**.

10. Hook the upper door **4** after inserting the upper hinge into the door.

11. Screw the middle bracket **16** with a set of washers and gaskets on the opposite side of the cabinet, before inserting the bracket's shoulder into the upper door.

12. Hook the bottom door **18** on the axle of the middle bracket.

13. Plate **9** remains in place. Screw the bottom bracket **8** with a set of washers and spacers on the opposite side of the cabinet, before inserting the bracket's shoulder into the door.

14. Screw the bracket **10** on the opposite side of the cabinet.

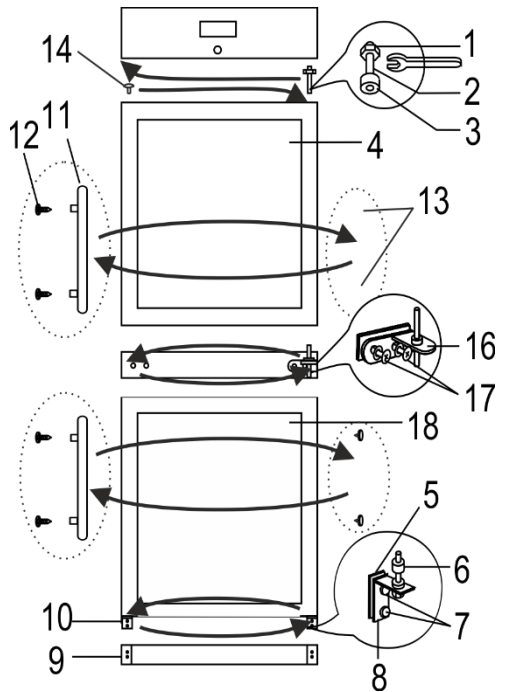

For MD35DD-P300MDQ

Do the actions below in the order they are listed:

**ATTENTION!** Switch off the appliance and remove the plug from the power supply socket. Do not forget to turn off the emergency power supply of the electronic controller beforehand).

1. Turn the device at a 45° angle to the back and support it firmly

2. Unscrew the two screws **7** and remove the lower bracket **8** together with the set of washers **6** on the axle and the spacer **5**.

3. Unscrew the two screws **7** and remove the bracket **10**.

4. Remove door **4**.

5. Unscrew the axle **2** together with the nut **1** and the washers **3** from the upper bracket and screw the whole set on the opposite side of the refrigerator.

6. Hang the door after turning it 180° and inserting the upper hinge into the door.

7. Remove the blind **13** from the door, unscrew the fixing screws **12**, remove the handle **11** and fix it by screwing the screws into the free holes on the same side. Insert the blind **13** into the remaining hole.

8. Plate **9** remains in place. Screw the bottom bracket **8** with a set of washers and spacers on the opposite side of the cabinet, before inserting the bracket's shoulder into the door.

9. Screw the bracket **10** on the opposite side of the cabinet.

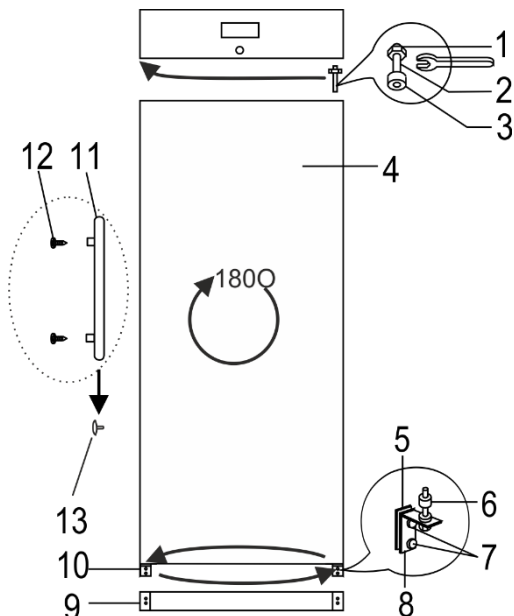

If necessary, adjust the even position and fit of the door:

- adjust the even position of the door by sliding the lower bracket left / right;
- Ensure that the door fits snugly by changing the amount of spacers under the brackets.

**NOTE.** Once the unit has been positioned, wait for about **30 minutes** before it is connected to the mains. If you have tilted the appliance at an angle greater than 45° when changing the door opening direction, let it stand upright for 4 hours before connecting to the mains.

Remember to turn on the controller's emergency backup power when plugged in.

## HOW TO USE THE ACCESS PORT

You will need 4mm flat head screwdriver.

**ATTENTION!** Switch off the device and remove the plug from the power supply socket. Do not forget to turn off the emergency power supply of the electronic controller beforehand.

1. Remove the sealing paste from the access port hole on side **A** of the compressor compartment (see Fig. 1).
2. Inside the device **B**, remove the cover from the access port hole using a screwdriver (see Fig. 2).
3. Push out the insulating material with a screwdriver (see Fig. 3).
4. Insert the sensor cable from inside the device B through the hole (see Fig. 4).
5. On the niche side A, wrap the sensor wire with insulating material and push it into the hole of the access port (see Fig. 5).
6. Additionally, seal the hole on side A with sealing paste (see Fig. 6).

After connecting the device to the electrical network, to turn on the emergency power supply of the electronic controller.

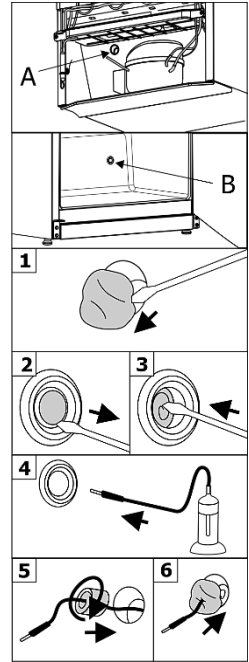

## OPERATION PROBLEMS AND THEIR SOLUTIONS

- **The device is plugged in to the mains but it does not work.** Check if your house electricity supply installations are in order. Check if the plug is correctly inserted into the electricity supply socket.
- **The noise has become louder.** Check if the device is standing stable, on a level place. To make it level, regulate the front feet. Check if the device is not touching any furniture and if no part of the refrigeration system at the back part of the device body is touching the wall. Pull the device away from any furniture or walls. Check if the cause of increased noise isn't due to bottles, in the device that might be touching each other.
- **Water has appeared at the bottom of the device compartment.** Check whether a thaw water channel space isn't blocked. Clean the thaw water channel space with a cleaner intended for that purpose.
- **When the device door is opened, the rubber sealing gasket pulls out.** The gasket is smeared with sticky stuffs. Clean the sealing gasket and the groove for it with warm water containing soap or dishwashing detergent and wipe dry. Put the rubber sealing gasket back into the place.
- **The top of the device has condensation on it.** The ambient relative air humidity is above 75 %. Ventilate the room where the device stands and if possible remove the cause of the humidity.

# ENVIRONMENTAL PROTECTION INFORMATION

## Important Note:

This device is marked according to the European directive 2002/96/EC on Waste Electrical and Electronic Equipment (WEEE). By ensuring this product is disposed of correctly, you will help prevent potential negative consequences for the environment and human health, which could otherwise be caused by inappropriate waste handling of this product.



The symbol on the product, or on the documents accompanying the product, indicates that this device may not be treated as household waste. Instead it shall be handed over to the applicable collection point for the recycling of electrical and electronic equipment.

 A rechargeable battery is installed in the device. The battery must be removed when you wish to dispose of the device and sent for separate waste treatment for batteries. **Do not damage or short circuit the battery.**

Disposal must be carried out in accordance with local environmental regulations for waste disposal. For more detailed information about treatment, recovery and recycling of this product, please contact your local authority, your household waste disposal service or the retailer where you purchased the product.

Our packaging are made of environmentally friendly materials, which can be reused:

- The external packaging is made of cardboard/foil
- The FCKW free shape of foamed polystyrene (PS)
- Polyethylene (PE) foils and bags

The refrigerants and foaming agents, which are 100% free of FCKW and FKW have been used for manufacturing our product. Therefore we are helping to protect the ozone layer and prevent the increase of greenhouse effects. Also, the innovative technology and environmentally friendly insulation help in reducing energy consumption.

## ШАНОВНІ ПОКУПЦІ!

УВАЖНО ПРОЧИТАЙТЕ ІНСТРУКЦІЮ З ВИКОРИСТАННЯ! Незважаючи на вказівки, зазначені в інструкції, зберігається ймовірність отримання травми, заподіяння псування холодильного приладу й втрати права на безкоштовне гарантійне обслуговування.

Виробник і продавець приладу не несуть відповідальності за травми та збитки, отримані внаслідок неналежного монтажу й використання приладу.

Зберігайте інструкцію з використання протягом усього терміну експлуатації приладу. У разі продажу приладу передайте інструкцію з використання новому власникові приладу.

### Загальні дані:

Холодильний пристрій – це холодильник для ліків, призначений для професійного зберігання ліків і фармацевтичних препаратів за температури +5 °С.

Холодильний пристрій придатний для ліків і інших фармацевтичних препаратів, які необхідно охолоджувати й зберігати за температури від +2 °С до +8 °С.

Шум, що виробляє холодильник, не перевищує 50 дБ (А).

Температурні й енергетичні параметри холодильного пристрою відповідають вимогам DIN 13277 (DIN 58245).

Не використовуйте холодильний пристрій для охолодження й зберігання:

- хімічно нестабільних, горючих або лужних матеріалів;
- крові, плазми й інших інфузійних рідин тіла.

## ПРАВИЛА БЕЗПЕКИ

### Загальні вимоги щодо безпеки:

- ПОПЕРЕДЖЕННЯ: Не закривайте вентиляційні отвори пристрою.
- ПОПЕРЕДЖЕННЯ: У відсіках пристрою, призначених для зберігання медикаментів, не використовуйте електричні пристрої, якщо їх не рекомендує виробник.
- ПОПЕРЕДЖЕННЯ: Для прискорення процесу розморожування не використовуйте ніяких механічних інструментів або інших / хімічних засобів, за винятком рекомендованих виробником.
- ПОПЕРЕДЖЕННЯ: У цьому пристрої не зберігайте вибухонебезпечні матеріали, наприклад, аерозольні балончики з горючим пропелентом.
- ПОПЕРЕДЖЕННЯ: Під час установки пристрою оберігайте провід живлення від придавлювання або пошкодження. Це може спричинити коротке замикання й пожежу.
- ПОПЕРЕДЖЕННЯ: За пристроєм не розміщуйте декількох переносних блоків розеток або переносних джерел живлення.
- ПОПЕРЕДЖЕННЯ: Пристрій, який більше не використовується, утилізуйте відповідно до національних правил.



**ПОПЕРЕДЖЕННЯ:** Небезпека пожежі / горючих матеріалів. Не пошкоджуйте систему охолодження пристрою. Використовуваний холодоагент – R600a (природний газ, що не завдає шкоди навколишньому середовищу, але горючий). Якщо система охолодження пошкоджена:

- не використовуйте відкритий вогонь;
- уникайте іскріння: не вимикайте / не вмикайте холодильний пристрій, освітлювальні прилади й інші електричні пристрої, оскільки іскра може викликати пожежу.
- негайно провітрить приміщення, у якому встановлено пристрій (приміщення повинно бути як мінімум 4 м<sup>3</sup> в разі пристрою з ізобутаном / R600a).



C-пентан використовується в якості піноутворювача в ізоляційній піні; це – горючий газ.

- Холодильний пристрій використовуйте тільки для охолодження ліків.
- Цей холодильний пристрій не призначений для зберігання вибухових речовин, наприклад, аерозолів з горючими газами.
- Забороняється біля холодильного пристрою зберігати бензин або інші горючі рідини.
- Холодильний пристрій не призначений для використання дітьми у віці до 8 років і менше, особами з ослабленою пам'яттю або розумовими здібностями, які не мають досвіду або відповідних знань, якщо тільки користуванню пристроєм їх не навчила особа, відповідальна за їхню безпеку.

### **Вимоги до підключення до електричної мережі:**

- Холодильний пристрій слід підключати тільки до заземленої розетки електроживлення. Заземлена електрична розетка для підключення пристрою до електричної мережі повинна знаходитися в доступному місці. Пристрій необхідно заземлити відповідно до чинних правових актів. Виробник відмовляється від будь-якої відповідальності за можливу шкоду особам або предметам, заподіяну внаслідок недотримання цієї вимоги правових актів.
- Обов'язково необхідно замінити пошкоджений провід електроживлення на справний провід електроживлення того ж самого типу, який використовує виробник холодильного пристрою, щоб уникнути шкоди здоров'ю і майну.
- Щоб уникнути небезпеки, заміну пошкодженого проводу електроживлення може виконувати виробник або його майстер із технічного обслуговування, або особа відповідної кваліфікації.
- Не використовуйте адаптери, розгалужувачі, двожильні подовжувачі. Якщо необхідно використовувати подовжувач, найбільш придатним є захисний, одногніздовий, такий що відповідає вимогам із безпеки VDE / GS. Розетку

подовжувача (захисного зі знаком безпеки) тримати на безпечній відстані від раковин, щоб вода й інші рідини його не заливали.

- Наявна в приміщеннях частота струму й потужність повинні відповідати параметрам, зазначеним на етикетці виробу холодильника.
- Переконайтеся в тому, що штепсель проводу електроживлення холодильного пристрою не притиснутий задньою стінкою пристрою або не пошкоджений іншим чином. **ПОШКОДЖЕНИЙ ШТЕПСЕЛЬ МОЖЕ СТАТИ ПРИЧИНОЮ ПОЖЕЖІ!**
- **УВАГА!** У холодильному пристрої вмонтовано світлодіодний світильник (LED). Якщо освітлення не працює, звертайтеся до сервісного представника щодо його заміни. **ЗАМІНЮВАТИ СВІТИЛЬНИК МОЖЕ ТІЛЬКИ СЕРВІСНИЙ ПРЕДСТАВНИК!**

 **ТІЛЬКИ СЕРВІСНИЙ ПРЕДСТАВНИК МОЖЕ УСУВАТИ БУДЬ-ЯКІ ТЕХНІЧНІ АБО КОНСТРУКЦІЙНІ ПОШКОДЖЕННЯ.**

### **Вимоги до безпечної експлуатації:**

- Кожного разу, коли виконуються роботи з технічного обслуговування холодильного пристрою, необхідно витягувати штепсель з мережевої розетки. Щоб вимкнути пристрій, **не тягніть за провід електроживлення**. Завжди тягніть за електричний штепсель, міцно за нього взявшись.
- Після вимкнення холодильного пристрою (у разі чищення, переміщення в інше місце тощо), його можна знову вмикати не менше як через **15** хвилин, щоб уникнути пошкодження компресора.
- Забороняється використовувати технічно пошкоджений холодильний пристрій.
- Не піднімайтеся на холодильний пристрій.
- Не кладіть важкі предмети на холодильний пристрій.
- Не кладіть на нього електричні пристрої – можуть загорітися пластмасові деталі пристрою.
- Не ставте на холодильний пристрій посуд із рідинами, не ставте квіти у вазах і вазонах.
- Для чищення пристрою не використовуйте пар і не бризкайте водою, не ставте його у вологі приміщення, у яких на нього може легко потрапити вода.

**ПОПЕРЕДЖЕННЯ:** Експлуатацію пристрою дозволяється здійснювати тільки з оригінальними доповненнями виробника або з доповненнями інших постачальників, схваленими виробником. У разі використання непідтверджених доповнень ризик припадає на користувача.

 **Перевозити виріб слід виключно у вертикальному положенні.** Виробник не несе відповідальності за пошкодження морозильника, що виникли внаслідок транспортування із недотриманням вимог цієї інструкції.



# УСТАНОВКА Й ПІДГОТОВКА ДО РОБОТИ

## Розташування:

- Цей прилад слід встановлювати в сухому, добре провітрюваному приміщенні, де температура навколишнього середовища відповідає кліматичному класу. Не використовуйте холодильник у кімнатах без опалення та в приміщеннях верандного типу. Не розташовуйте холодильник під прямими сонячними променями, а також близько до джерел тепла, таких як, опалювальна батарея. Холодильник не повинен торкатися до будь-яких труб – опалювальних, водяних чи газових – а також інших електричних пристроїв.
- Не закривайте вентиляційні отвори на верхній стінці холодильника, оскільки це призведе до погіршення циркуляції повітря. Розміщувати меблі над холодильником можна на відстані щонайменше 10 см від його верхньої стінки. Якщо не дотримуватись цієї вказівки, холодильник споживатиме більше електроенергії, а його компресор може перегріватись.
- Холодильник повинен стояти на рівній горизонтальній поверхні і не дотикатися до стіни. У разі потреби можна вирівнювати положення холодильника, регулюючи висоту ніжок: для підвищення передньої частини їх слід крутити за годинниковою стрілкою, для пониження – проти. Коли холодильник дещо нахилений до заду – його дверцята самі закриватимуться.
- **Схема зовнішнього простору. Зовнішні розміри для установки.** Розміщуючи холодильник у куті, залиште просвіт у принаймні 5 см між корпусом та стіною (дивіться рис).

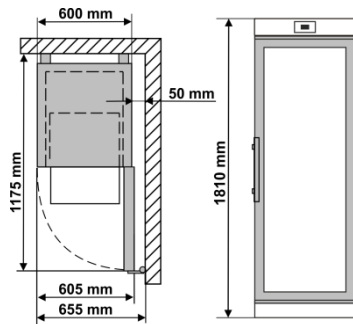

## Підготовка до роботи:

- Підготовку холодильного пристрою до роботи ми рекомендуємо проводити з участю помічника.
- Зніміть упаковку. Зніміть пристрій з пінополістирольної основи. Зніміть липку стрічку й усі частини червоного кольору – вони призначені тільки для транспортування виробу. **Не піднімайте й не волочіть пристрій, взявши його за ручку, щоб не перекошилися дверцята. Під час установки, переміщення, підняття не можна тягнути за конденсатор, розташований на задній частині холодильника, і торкатися до агрегату компресора.** У разі встановлення холодильного пристрою на призначене місце не рекомендується його занадто нахилати (дивіться рис).
- Вийміть ручку, гвинти та інструменти з мішечка. Закрутіть ручку шурупами в підготовлені отвори збоку дверей.
- Вийміть з мішечка дві опори і вставте в напрямні, розташовані вгорі задньої частини холодильного пристрою.

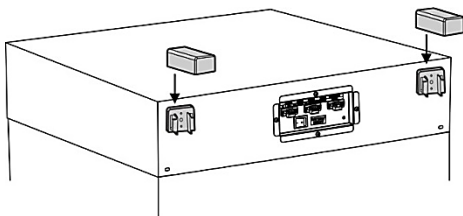

 **НЕ МОЖНА** підключати холодильний пристрій до електричної мережі, не видаливши повністю всю упаковку й транспортувальні частини та матеріали.

## Перед тим, як використовувати пристрій вперше:

- Теплою водою і невеликою кількістю нейтрального мила або соди вимийте пристрій всередині та усі його внутрішні частини – таким чином Ви усунете запах, що є характерним для нового пристрою – і потім добре осушіть.
- Перед тим, як холодильний пристрій буде вперше увімкнено у електромережу **він має постояти 30 мин.**

 Після підключення холодильника до мережі увімкніть резервне живлення контролера за допомогою вимикача **10** (див. мал. 1).

 При виведенні холодильника з експлуатації та вимкнення від мережі необхідно відключити аварійне резервне живлення контролера за допомогою вимикача **10** (див. мал. 1).

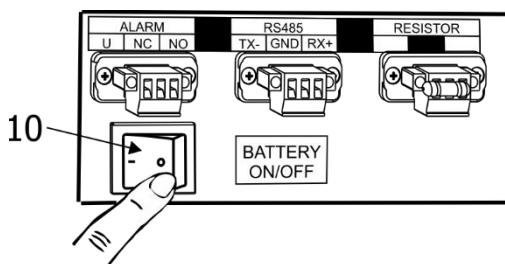

 Якщо не були дотримані умови транспортування й установки, зазначені виробником, і під час транспортування пристрій було нахилено більше ніж на **45 °**, **дозвольте йому постояти у вертикальному положенні щонайменше 4 години** до того, як підключити його до мережі. В іншому випадку може зіпсуватися компресор холодильника.

## Вказівки щодо зберігання:

- Ліки й інші фармацевтичні препарати в холодильник поміщайте тоді, коли всередині досягнуто необхідної температури.
-  Не закривайте вентиляційні щілини вентилятора циркулюючого повітря всередині. **Ліки й фармацевтичні препарати розмістіть таким чином, щоб повітря могло вільно циркулювати.** Це важливо для безперешкодної циркуляції повітря й однакового розподілу температури по всій внутрішній частині холодильного пристрою.
- Охолоджувані ліки та фармацевтичні препарати не повинні стикатися з задньою стінкою.
- Берігайте рідини в закритому посуді.

# ОПИС ХОЛОДИЛЬНИКА ТА ОСНОВНИХ ДЕТАЛЕЙ

Малюнок 1

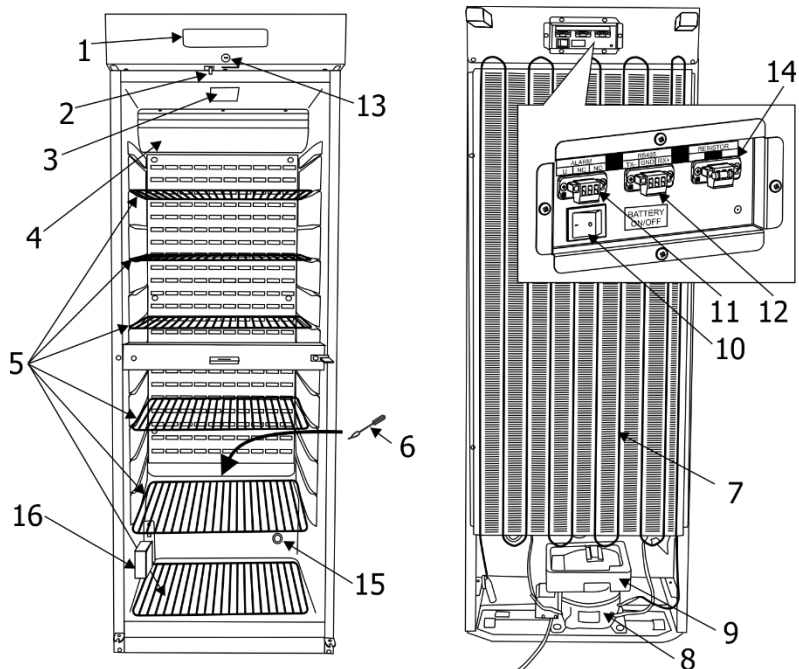

<b>1</b> Електронний контролер	<b>9</b> Ванночка для стоку талої води
<b>2</b> Вимикач вентилятора та внутрішнього освітлення	<b>10</b> Перемикач відключення аварійного живлення
<b>3</b> Блок внутрішнього освітлення	<b>11</b> З'єднання зовнішньої аварійної сигналізації
<b>4</b> Вентилятор	<b>12</b> З'єднання підключення мережі RS485
<b>5</b> Полиці	<b>13</b> Замок*
<b>6</b> Очищувач каналу талої води	<b>14</b> Резистор
<b>7</b> Конденсатор	<b>15</b> Порт доступу
<b>8</b> Компресор	<b>16</b> Калібрувальний блок **

\* На одній з полиць кріпляться ключі від замків (2 шт.).

\*\* Калібрувальний блок для користування послугою калібрування. Послуга калібрування є додатковою послугою, яку надає сервісний партнер.

Максимальне навантаження на кожну полицю 40 кг.

Після підключення пристрою до мережі та натискання аварійного вимикача живлення 10 контролера (див. рис. 1):

- перші 3 секунди на екрані світяться абсолютно всі символи.
- Через 3 сек. Починає світитися "r.1.0" - версія програмного забезпечення.
- Ще через 2-3 секунди. відображається фактична температура.

**При ввімкненні пристрою вентилятор вмикається і працює безперервно. При відкриванні дверцят холодильного пристрою вентилятор вимикається і включається внутрішнє освітлення пристрою.** Освітленням керує електронний контролер. При необхідності внутрішнє освітлення можна включити для безперервної роботи.

ПРИСТРІЙ МАЄ ДРУГИЙ КОНТРОЛЬ БЕЗПЕКИ, ЯКИЙ ЗАПОБІГАЄ ПАДІННЮ ТЕМПЕРАТУРИ ВСЕРЕДИНІ ПРИСТРОЮ НИЖЧЕ +2 °С.

При першому **ввімкненні** холодильного пристрою в електричну мережу електронний контролер буде показувати температуру всередині пристрою на даний момент (далі іменується **«ФАКТИЧНОЮ»** температурою).

 **Електронний контролер весь час буде показувати не встановлену температуру, а ФАКТИЧНУ температуру в холодильному пристрої**

НА ЗАВОДІ ВСТАНОВЛЕНА СЕРЕДНЯ ТЕМПЕРАТУРА + 5 ° ВСЕРЕДИНІ ПРИСТРОЮ, ЯКА НЕ РЕГУЛЮЄТЬСЯ. На екрані електронного контролера будуть показуватися коливання фактичної температури від + 2 °С до + 8 °С. Установлену середню температуру може змінити виробник або його офіційні представники.

**ПРИМІТКА.** Електронний контролер на екрані показує змінну температуру повітря недалеко від випарника й призначений для управління холодильним пристроєм. Тобто на контролері показується фактична середня температура. Тому **при зберіганні продуктів, чутливих до змін температури**, для вибору оптимального температурного режиму рекомендується використовувати додаткові прилади для вимірювання температури (розташовуючи їх на різній висоті пристрою).

## МІКРОФІША

Модель	MD35DD-P301DDQ	MD35DD-P600KDQ
Модель	350	
Повний загальний об'єм, л	230	
Корисний об'єм, л	1810 x 600 x 620	
Вага (кг)	77	77
Номінальний струм, А	1,7	
Номінальна напруга, В / Гц	220 – 240 / 50	
Споживана потужність, Вт	230	
Кліматичний клас	7 (от +10 до +35 °С, ≤75%)	
Діапазон температури продуктів °С	от +2 до +8	
Витрата електроенергії кВт / у рік	648	648

## ОПИС ЕЛЕКТРОННОГО КОНТРОЛЕРУ

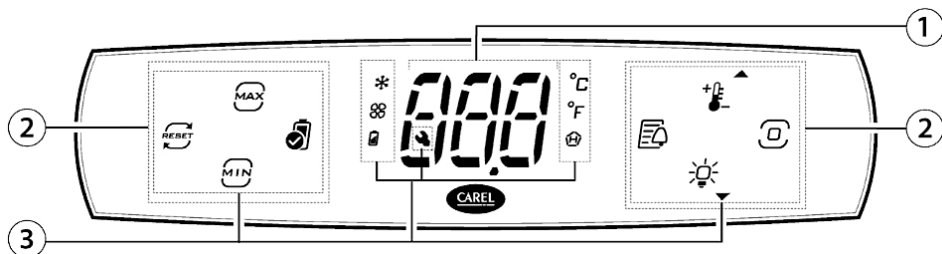

- 1 Дисплей
- 2 Символи /кнопки з підсвічуванням
- 3 Символи

### Символи на дисплеї електронного контролера та їх пояснення:

Символи /кнопки з підсвічуванням	Значення	Символи /кнопки з підсвічуванням	Значення
	Мінімальна температура		Компресор
	Максимальна температура		Вентилятор
	Скинути мінімальну та максимальну температуру		Статус акумулятора
	Перевірка акумулятора		Шкала вимірювання Цельсія
	Журнали тривоги		Шкала вимірювання Фаренгейта
	Задане значення/стрілка вгору		Висока температура
	Кнопка програмування		Допомога Технічне обслуговування
	Світло/Стрілка вниз		



Дата і час в контролері встановлюються за допомогою програми CONTROLLA після підключення через Bluetooth.

Налаштування контролера можна змінити за допомогою мобільних пристроїв CAREL CONTROLLA, які підключаються до контролера через Bluetooth.



Програми можна завантажити з веб-сайтів Google Play або App Store. CONTROLLA - додаток локальної та віддаленої взаємодії для кінцевих користувачів. Пароль - 0

Код **bLE** спалахує на екрані контролера, коли мобільний пристрій підключено.

Завантаження журналів реєстраційних даних, зібраних контролером, здійснюється за допомогою програм. У програмі ви можете встановити тимчасовий період інформації, що скачується. Температура записується в журнал з інтервалом 20 хвилин.

Для підключення до мережі RS485 зверніться до Сервісу

## 1. Опис екрану контролера:



При включенні пристрою перші 3 секунди світяться абсолютно всі символи на дисплеї. Через 3 секунди починає світитися «r.1.0» - версія програмного забезпечення. Ще через 2-3 секунди почне відображатися температура. На екрані контролера відображається миттєва зареєстрована температура, яка відповідає середній температурі продукту, і кнопка керування



Екран контролера заблоковано від випадкового налаштування в режимі очікування. Коротке натискання кнопки програмування показує активні навантаження.

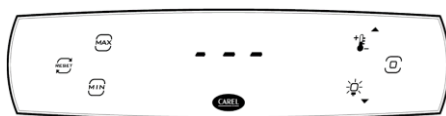



Активіація екрана контролера здійснюється дотиком і утриманням програмування доки на екрані не засвітяться три горизонтальні лінії, як показано на малюнку (можуть світитися більше символів, ніж показано на малюнку).





## 2. Прямий доступ до інформації, яку збирає контролер:

Натискання кнопки відображає максимальну зафіксовану температуру. Відображення максимальної температури вимикається повторним натисканням кнопки

Натискання кнопки відображає мінімальну зафіксовану температуру. Відображення мінімальної температури вимикається повторним натисканням кнопки





Щоб видалити значення максимальної та мінімальної температур, потрібно торкнутися кнопки . Замість трьох рисочок починає світитися «ТАК». Щоб підтвердити, торкніться кнопки програмування

Ви можете переглянути список будильників, натиснувши кнопку . Якщо список тривог порожній, торкніться кнопки  і засвітяться літери „ESC”. Натискання кнопки програмування повертає до початкового активного екрана .

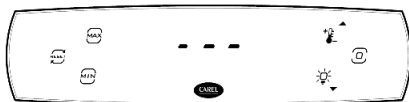









В іншому випадку всі зареєстровані тривоги можна переглянути, натиснувши кнопку  або . Переглянувши список тривог, за допомогою кнопки  або  перейдіть до букв „ESC” на екрані контролера та поверніться до початкового активного екрана, натиснувши кнопку .



З активованим екраном контролера: 



- натискання кнопки  показує встановлену контрольну температуру. Щоб повернутися до звичайного активного екрана, торкніться кнопки програмування .
- натискання кнопки  вмикає або вимикає освітлення всередині пристрою.
- після натискання кнопки програмування  починають світитися літери «dir». У цьому випадку деякі параметри налаштувань контролера можуть бути змінені.



### **3. Вимкнення та включення компресора пристрою та інших електричних компонентів за допомогою контролера:**

1. Натисніть і утримуйте кнопку програмування  доки на дисплеї контролера приладу не загоряться три горизонтальні лінії замість індикаторів температури та інших символів, що означає, що контролер перейшов на активний екран.
2. Знову торкніться кнопки програмування, щоб на екрані контролера почали світитися букви «dir», що означає, що контролер перейшов на екран зміни налаштувань. Використовуйте кнопку  або  для переходу до тексту на екрані «OnF».
3. Після натискання кнопки програмування  на екрані починають світитися літери «Увімк.». Щоб вимкнути компресор та інші електричні компоненти, за допомогою кнопки  або  перемкніть літери «OFF» на екрані та торкніться кнопки програмування.
4. За допомогою кнопки  або  перейдіть до тексту на екрані «ESC» та торкніться кнопки програмування  щоб почали світитися літери «dir».
5. Після цього натисніть кнопку  або  знову, щоб перейти до тексту на екрані «ESC» і торкніться кнопки програмування, щоб переключити контролер на активний екран. Приблизно через 6 секунд дисплей контролера переходить у режим очікування та по черзі відображає температуру та літери «OFF».



Якщо ви хочете увімкнути компресор та інші електричні компоненти пристрою, вам потрібно виконати всі пункти ще раз, просто за допомогою кнопки  або  на сторінці 3 виберіть літери «Ввімкнути» на екрані. Подальший порядок дій залишається таким же.

**Примітка:** Вмикання та вимикання внутрішнього освітлення приладу працює незалежно від того, чи вимкнені інші електричні компоненти пристрою за допомогою контролера.

### **4. Зміна інших параметрів контролера та перегляд інформації за допомогою екрана активного контролера:**

Торкніться кнопки програмування  та перейдіть до активного екрана контролера (відображаються літери «dir»). За допомогою кнопки  або  виберіть одну з груп налаштувань:

---

**dir - список прямих налаштувань.** Натисніть кнопку програмування  щоб увійти до списку. За допомогою кнопки  або  виберіть один із параметрів:



---

**OnF** означає вмикання/вимкнення пристрою. Описано в розділі 3



---

**Fr** натисканням кнопки програмування відображається версія програмного забезпечення. Щоб повернутися до списку даних моніторингу, натисніть кнопку програмування.

---

**dFP** натискання кнопки програмування відображає вибір ручного розморожування «OFF». За допомогою кнопки  або  виберіть, увімкнути чи не увімкнути розморожування. Після вибору «On» натисніть кнопку програмування для підтвердження.

---

**Eco** торкнувшись кнопки програмування, відображається опція «OFF» для ввімкнення режиму Eco. За допомогою кнопок  або  виберіть, активувати чи не активувати еко-режим «On» або «OFF». Після вибору «On» натисніть кнопку програмування для підтвердження.

---

**SrG** торкаючись кнопки програмування, відображається температура регулюючого датчика.



---

**SP** touching the programming button shows the temperature of the blowing air sensor

---

**SPr** натискання кнопки програмування показує температуру датчика нагнітання



---

**boF** після натискання кнопки програмування активації акумулятора відображається статус «OFF». За допомогою кнопок  або  виберіть активувати «On» або не активувати «OFF» статус зберігання акумулятора. Торкніться кнопки програмування, щоб підтвердити вибір

---

**ESC** повертає до списку груп налаштувань. Натисніть кнопку програмування для підтвердження

---

**Pnt – моніторингова інформація.** Щоб увійти до списку, натисніть кнопку програмування  За допомогою кнопки  або  вибирається один із наведених нижче параметрів:

---

**rL2** натискання кнопки програмування показує записану мінімальну температуру. Торкніться кнопки програмування, щоб повернутися до списку даних моніторингу.

---

**rH2** натискання кнопки програмування показує зафіксовану максимальну температуру. Щоб повернутися до списку даних моніторингу, натисніть кнопку програмування.



---

**rt** натискання кнопки програмування показує тривалість мінімального та максимального інтервалу контролю температури в годинах. Щоб повернутися до списку даних моніторингу, натисніть кнопку програмування.

---

**ESC** повернутися до списку груп налаштувань після натискання кнопки програмування.

---















**Ctrl - управління списками налаштувань.** Натисніть кнопку програмування , щоб увійти до списку. За допомогою кнопки  або  виберіть один із параметрів:











---

**SPr** торкаючись кнопки програмування, відображається температура продукту

---



<b>boF</b>	після натискання кнопки програмування, активації акумулятора відображається статус «OFF». За допомогою кнопок або виберіть активувати «On.» або не активувати «OFF» статус зберігання батареї. Після вибору «On» натисніть кнопку програмування для підтвердження.
<b>ESC</b>	повертає до списку груп налаштувань. Натисніть кнопку програмування для підтвердження.
<b>Pro</b>	<b>- налаштування дисплею.</b> Натисніть кнопку програмування  , щоб увійти до списку. За допомогою кнопок  або  виберіть один із параметрів
<b>/5</b>	це налаштування вибору шкали вимірювання температури. Торкнувшись кнопки програмування, відображається «0», що означає, що контролер вимірює температуру за шкалою Цельсія. Щоб переключитися на шкалу вимірювання за Фаренгейтом, за допомогою кнопок  або  встановіть «1» та торкніться кнопки програмування для підтвердження.
<b>ESC</b>	повертає до списку груп налаштувань. Натисніть кнопку програмування для підтвердження.
<b>„HCР“</b>	<b>- температурні сигналізатори.</b> Натисніть кнопку програмування  , щоб увійти до списку. За допомогою кнопок  або  виберіть один із параметрів:
<b>HAп</b>	натискання кнопки програмування відображає кількість зареєстрованих тривог типу НА.
<b>HFn</b>	натискання кнопки програмування показує кількість зареєстрованих тривог типу НА.
<b>rHP</b>	видалити список зареєстрованих тривог. При натисканні кнопки програмування відображається «0». Щоб видалити список зареєстрованих тривог, натисніть кнопку  або  , щоб вибрати «1» і підтвердити, торкнувшись кнопки програмування.
<b>ESC</b>	повертає до списку груп налаштувань. Натисніть кнопку програмування для підтвердження.
<b>СnF</b>	<b>- конфігурація.</b> Натисніть кнопку програмування, щоб увійти до списку. За допомогою кнопок  або  виберіть один із параметрів:
<b>Hb</b>	увімкнути/вимкнути звуковий сигнал. Натискання кнопки програмування відображає «1». Щоб вимкнути звуковий сигнал, за допомогою кнопок  або  виберіть «0» і для підтвердження натисніть кнопку програмування.
<b>ESC</b>	повертає до списку груп налаштувань. Натисніть кнопку програмування для підтвердження.
<b>ALP</b>	<b>- налаштування сигналізації.</b> Натисніть кнопку програмування, щоб увійти до списку. За допомогою кнопок  або  виберіть один із параметрів:
<b>АН</b>	натискання кнопки програмування показує допустиме відхилення високої температури в градусах від заданої контрольної температури відповідно до шкали вимірювання температури контролера. За допомогою кнопок  або  встановіть потрібний допуск до високої температури та натисніть кнопку програмування для підтвердження.

<b>AL</b>	натискання кнопки програмування показує допустиме відхилення низької температури в градусах від заданої контрольної температури відповідно до шкали вимірювання температури контролера. За допомогою кнопки  або  встановіть потрібний допуск до високої температури та натисніть кнопку програмування для підтвердження.
<b>Ad</b>	натискання кнопки програмування відображає час затримки активації для сигналів високої та низької температури в хвилинах. За допомогою кнопок  або  встановіть потрібний час затримки активації сигналу високої та низької температури в хвилинах і натисніть кнопку програмування для підтвердження.
<b>Add</b>	натиснувши кнопку програмування, час затримки активації для сигналів відкритості дверей і відкритих дверей при високій температурі відображається в хвилинах. За допомогою кнопки  або  встановіть потрібний час затримки в хвилинах для сигналізації про відкриті дверцята та високу температуру після відкриття дверцят і натисніть кнопку програмування для підтвердження.
<b>rSA</b>	скинути будильники. При натисканні кнопки програмування відображається «0». Щоб скинути будильники, скористайтесь кнопкою  або  , щоб вибрати «1», а для підтвердження торкніться кнопки програмування
<b>ESC</b>	повертає до списку груп налаштувань. Натисніть кнопку програмування для підтвердження.
<b>PSd - введення пароля для доступу до сервісного меню.</b> Натисніть кнопку програмування, щоб увійти до списку. За допомогою кнопки  або  введіть пароль сервісного режиму та натисніть кнопку програмування для підтвердження.	
<b>ESC - повернутися до вихідного активного екрана.</b> Торкніться кнопки програмування, щоб повернутися до початкового активного екрана.	

## Таблиця сигналізації

Код екрана	Опис
<b>HA</b>	Сигналізація високої температури
<b>LO</b>	Сигналізація низької температури
<b>HF</b>	Сигналізація високої температури після збою напруги в мережі
<b>bLC</b>	Зникнення відповідної напруги
<b>dor</b>	Сигналізація відкритих дверей
<b>E1</b>	Несправність першого датчика або відключення датчика
<b>E2</b>	Відмова другого датчика або датчик від'єднано
<b>E3</b>	Несправність третього датчика або відключення датчика
<b>Etc</b>	Помилка годинника
<b>SrC</b>	Заявка на технічне обслуговування

Примітка. Активні сигнали тривоги відключаються за допомогою мобільних програм.

## ПІДГОТОВКА ПОРТА ДОСТУПУ

Необхідні інструменти: плоска викрутка 4 мм.

**УВАГА!** Вимкніть пристрій і вийміть вилку з розетки. Не забудьте попередньо відключити аварійне живлення електронного контролера.

1. Видаліть герметизуючу пасту з отвору порту доступу зі сторони відсіку компресора А (малюнок 1).
2. В середині холодильника В зніміть кришку з отвору порту доступу за допомогою викрутки (малюнок 2).
3. Виштовхніть ізоляційний матеріал за допомогою викрутки (малюнок 3).
4. Вставте кабель датчика зсередини холодильника В через отвір (малюнок 4).
5. З боку відсіку компресора А оберніть провід датчика ізоляційним матеріалом і вставте його в отвір порту доступу (малюнок 5).
6. Додатково герметизуйте отвір на стороні А герметизуючою пастою (малюнок 6).

Після підключення пристрою до електромережі увімкніть аварійне резервне живлення контролера перемикачем.

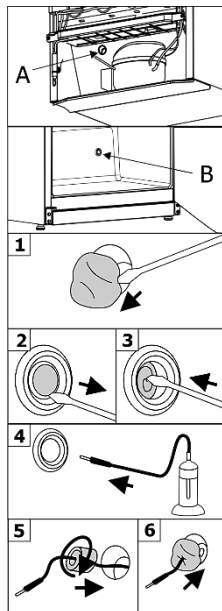

## РОЗМОРОЖУВАННЯ, ДОГЛЯД ТА ПРИБИРАННЯ

ХОЛОДИЛЬНИК РОЗМОРОЖУЄТЬСЯ АВТОМАТИЧНО. Заморожені крупинки рідини, котрі утворюються на задній стінці холодильної камери, розморожуються під час паузи в роботі компресора. Тала вода по трубці стікає у ванну (див. рис.1), призначену для збору талої води, і звідти випаровується. **ЧИСТІТЬ ХОЛОДИЛЬНИК РЕГУЛЯРНО.**

**і** Не забудьте перед очищенням вимкнути акумулятор за допомогою кнопки увімкнення/вимкнення на задній панелі холодильника та вимкнути його від електричної розетки.

**Після чищення та підключення холодильника до електричної мережі, НЕ ЗАБУДЬТЕ УВІМКНУТИ АВАРІЙНЕ ЖИВЛЕННЯ КОНТРОЛЕРА ВИМИКАЧЕМ 10 (див. рис.1).**

- Регулярно чистіть герметичний ущільнювач на дверцятах. Протирайте його насухо.
- Принаймні раз на рік чистіть задню частину холодильника та компресор від пилу. Це можна зробити м'якою щіткою, ганчіркою з електростатичної тканини або порохотягом.
- РЕГУЛЯРНО чистіть стік для талої води спеціальним інструментом.
- НЕ ВИКОРИСТОВУЙТЕ для чищення внутрішніх та зовнішніх поверхонь холодильника миючу рідину, що містить абразивні частинки, кислоти, алкоголь та бензин. НЕ ВИКОРИСТОВУЙТЕ для чищення губки та ганчірки з шорсткою дряпучою поверхнею.
- Якщо ви не плануєте використовувати холодильний пристрій протягом тривалого часу, вимкніть його, необхідно розморозити, очистіть, висушіть і залиште дверцята відкритими, щоб запобігти утворенню цвілі всередині пристрою.
- **Дезінфікуйте прилад лише засобами, що містять етиловий спирт.**

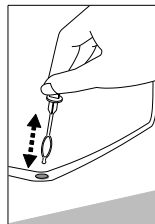

## ЗМІНА ПОЛОЖЕННЯ ВІДКРИВАННЯ ДВЕРЦЯТ

Для зміни напрямку відкриття дверцят холодильника РЕКОМЕНДОВАНО запросити працівника сервісного центру. Але цю послугу не включено до гарантійного обслуговування.

Зміну положення відкриття дверцят радимо здійснювати з помічником. Вам знадобляться два гайкових ключа (№ 8 і № 10) і хрестова викрутка.

**НЕ МОЖНА** класти холодильник горизонтально під час зміни положення відкриття дверцят.

Модель MD35DD-P301DDQ

Виконайте такі операції в поданому порядку:

**УВАГА!** Не забудьте вимкнути акумулятор за допомогою кнопки увімкнення/вимкнення на задній панелі холодильника та вимкнути його від електричної розетки.

1. Поверніть холодильник на кут 45 °.

2. Відкрутіть два гвинти **7** і зніміть нижній кронштейн **8** разом із комплектом шайб **6** на осі та прокладкою **5**. Відкрутіть два гвинти та зніміть кронштейн **10**. Зніміть нижні дверцята **18**.

3. Викрутіть гвинти кріплення середнього кронштейна **17** та зніміть середній кронштейн **16** разом із шайбами на осі та прокладкою **15**.

4. Зніміть верхні дверцята **4**.

5. Відгвинтіть вісь **2** разом з гайкою **1** та шайбами **3** від верхнього кронштейна і прикрутіть весь комплект на протилежний бік холодильника.

6. Зніміть заглушки **19** з поперечної шафи та встановіть їх на протилежний бік шафи.

7. Викрутіть гвинти кріплення **12** з обох дверей, зніміть ручки **11**. Зніміть заглушки **13** та **14** і встановіть їх на протилежному боці дверей. Закріпіть ручки **11** у отворах, що звільнилися, гвинтами **12**.

8. Повісьте верхні двері **4**, вставивши у двері верхню петлю.

9. Прикрутіть середній кронштейн **16** з набором шайб та прокладок на протилежному боці шафи, вставивши вісь кронштейна у верхні двері.

10. Повісьте нижні дверцята **18** на вісь середнього кронштейна.

11. Пластина **9** залишається на місці. Прикрутіть нижній кронштейн **8** з набором шайб та прокладок на протилежному боці шафи, вставивши вісь кронштейна у двері.

12. Прикрутіть кронштейн **10** до протилежної сторони шафи.

При необхідності відрегулюйте рівне положення та посадку дверей: відрегулюйте рівне положення дверей, зсунувши нижній кронштейн ліворуч/праворуч; забезпечте щільне прилягання дверей, змінивши кількість простоків під кронштейн.

**ПРИМІТКА.** Якщо при зміні напрямку відкриття дверей ви нахилили прилад під кутом більше 45 °, перед підключенням до електричної мережі дайте йому постояти вертикально **4 години**.

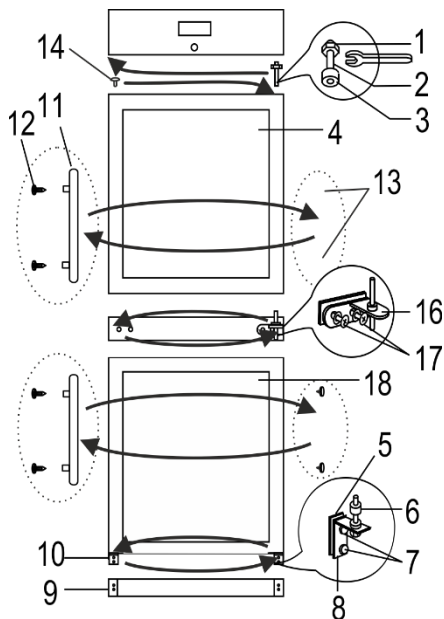

Модель MD35DD-P600MDQ

Виконайте такі операції в поданому порядку:

**УВАГА!** Не забудьте вимкнути акумулятор за допомогою кнопки увімкнення/вимкнення на задній панелі холодильника та вимкнути його від електричної розетки.

1. Поверніть холодильник на кут 45 °.
2. Відкрутіть два гвинти **7** і зніміть нижній кронштейн **8** разом із комплектом шайб **6** на осі та прокладкою **5**.
3. Викрутіть два гвинти і зніміть кронштейн **10**. Зніміть двері **4**.
4. Відкрутіть вісь **2** разом з гайкою **1** та шайбами **3** від верхнього кронштейна і прикрутіть весь комплект на протилежний бік холодильника.
5. Повісьте двері, повернувши їх на 180° і вставивши верхню петлю у двері.
6. Зніміть заглушку **13** з дверей, відкрутіть гвинти кріплення **12**, зніміть ручку **11** і зафіксуйте її, вкрутивши гвинти у вільні отвори з того ж боку. Вставте заглушку **13** в отвір, що залишився.
7. Пластина **9** залишається на місці. Прикрутіть нижній кронштейн **8** з набором шайб та прокладок на протилежному боці шафи, вставивши вісь кронштейна у двері.
8. Прикрутіть кронштейн **10** до протилежної сторони шафи.

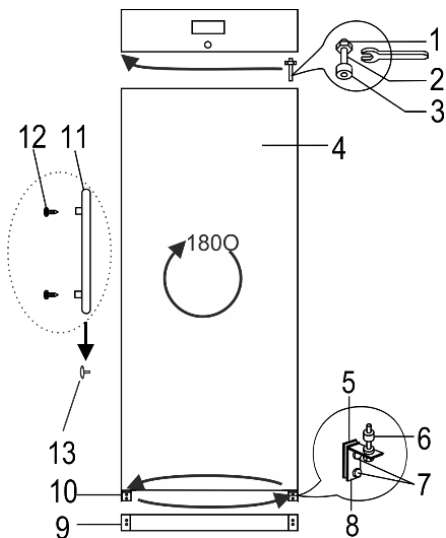

При необхідності відрегулюйте рівне положення та посадку дверей: відрегулюйте рівне положення дверей, зсунувши нижній кронштейн ліворуч/праворуч; забезпечте щільне прилягання дверей, змінивши кількість проставок під кронштейн.

**ПРИМІТКА.** Якщо при зміні напрямку відкривання дверей ви нахилили прилад під кутом більше 45 °, перед підключенням до електричної мережі дайте йому постояти вертикально **4 години**.

## ПРОБЛЕМИ В РОБОТІ ТА ЇХ ВИРІШЕННЯ

- **Увімкнений в електричну розетку холодильний пристрій не працює.** Перевірте, чи справна електрична інсталяція. Перевірте, чи правильно штепсель проводу електроживлення підключений до електричної розетки.
- **Підвищився рівень шуму.** Перевірте, чи стабільно, чи на рівному місці встановлено холодильний пристрій. Щоб його вирівняти, регулюйте передні ніжки. Перевірте, чи не стикається пристрій із меблями, чи не стикаються частини системи охолодження, розташованої на задній частині корпусу, зі стіною. Відсуньте холодильний пристрій від меблів або стіни. Перевірте, чи не є причиною збільшеного шуму різні ємності всередині, які стикаються одна з одною.
- **У середині, внизу холодильного пристрою з'явилася вода.** Перевірте, чи не засмітився отвір каналу талої води. Очистіть отвір каналу стоку води за допомогою призначеного для цього очищувача.

- **Під час відкривання дверцят пристрою висовується гумова ущільнювальна прокладка.** Прокладка може бути забруднена липкими харчовими й подібними продуктами. Очистіть теплою водою і милом або миючим засобом для посуду прокладку й жолобок для його розміщення, насухо витріть. Вставте гумову ущільнювальну прокладку на місце.
- **Почала пітніти поверхня холодильного пристрою.** Відносна вологість навколишнього середовища перевищує 75 %. Провітрійте приміщення, у якому встановлено пристрій, якщо можливо, усуньте причини вологості.

## ОХОРОНА ДОВКОЛИШНЬОГО СЕРЕДОВИЩА



Цей знак означає, що холодильник не можна викидати разом з іншими побутовими відходами, коли він уже непридатний до використання. Ліквідувати їх слід окремо, зберігаючи в контейнерах, позначених цим символом, на великих звалищах брухту. Детально дізнатися як безпечно позбутися старого холодильника Ви можете в органах місцевого самоврядування, у магазині, де Ви придбали холодильник або в місцевому представництві виробника.

Якщо Ви вирішили позбутися холодильника – унеможливіть його подальшу працю, щоби запобігти можливим нещасним випадкам. Витягніть штепсель з розетки і відріжте шнур живлення. Відірвіть ущільнювач. Якщо на дверцятах є замок – зламайте його.

**УВАГА! Не намагайтеся власноруч демонтувати холодильник. Залиште це фірмі, що здійснює переробку.**

У пристрої встановлена акумуляторна батарея. Якщо ви хочете утилізувати пристрій, батарею необхідно виїняти та відправити на окрему утилізацію батарей. Не пошкоджуйте і не замикайте акумулятор. Утилізація повинна здійснюватися відповідно до місцевих екологічних норм щодо утилізації відходів. Щоб отримати детальнішу інформацію про поводження, відновлення та переробку цього виробу, будь ласка, зверніться до місцевих органів влади, служби утилізації побутових відходів або роздрібного продавця, у якого ви придбали виріб.

## ГАРАНТІЙНЕ ОБСЛУГОВУВАННЯ

ЯКЩО ВИРІБ НЕ ПРАЦЮЄ НАЛЕЖНИМ ЧИНОМ, З'ЯСУЙТЕ, ЧИ ЗМОЖЕТЕ ВИ ВИПРАВИТИ ПРИЧИНУ НЕСПРАВНОСТІ ВЛАСНОРУЧ. Якщо Ви не впораєтесь самі, напишіть або зателефонуйте в найближче представництво, що здійснює обслуговування. Зв'язуючись із представництвом, обов'язково вкажіть модель холодильника (MODEL/Модель) та його номер (Ser.No/Фабрик No).

**Дата виготовлення.** Тиждень і рік виготовлення зашифровані в перших чотирьох цифрах - Ser.No/Фабрик No на етикетці виробника: перший і другий цифра позначає останнє число року, третя та четвертий цифра - тиждень цього року. **Напр.** Ser.No/Фабрик No 2203000000, де: - 24 - 2024; -03 - 03-й тиждень 2024 року.

Виробник: **AB „SNAIGĖ“**, вул. Прамонес 6, LT-62175 Алітус, Литва

Уповноважений представник:

**ТОВ "Снайге - Україна" 01021, м. Київ,  
вул. Грушевського, 28/2-А, н/п 43, тел.: 050 380-55-77  
e-mail: [sergei.drapkin@snaige.net](mailto:sergei.drapkin@snaige.net)**

**Щодо питань з сервісного обслуговування тел.:**

ТОВ Ремпобуттехніка сервіс	Київ	095-428-65-65
----------------------------	------	---------------

### **ДО УВАГИ ПОКУПЦІВ!**

УВАЖНО ПРОЧИТАЙТЕ ІНСТРУКЦІЮ З ВИКОРИСТАННЯ. При недотриманні перерахованих в інструкції вимог і вказівок, залишається ймовірність зіпсувати холодильник і ВТРАТИТИ ПРАВО НА БЕЗКОШТОВНЕ ГАРАНТІЙНЕ ОБСЛУГОВУВАННЯ.

#### **Гарантійний період:**

На медичні холодильники дають 12 місяців гарантія.

#### **Встановлення і підключення:**

Для встановлення і підключення придбаної побутової техніки Ви можете скористатися платними послугами спеціалістів найближчого пункту авторизованого обслуговування. Ви можете також скористатися послугами продавця або будь-яких інших кваліфікованих спеціалістів. Однак в тому випадку, якщо прилад вийшов з ладу внаслідок неправильного встановлення (правильним вважається встановлення, що виконане згідно інструкції), Ви втрачаєте право на гарантійне обслуговування.

У період гарантійного обслуговування проводиться безкоштовна заміна деталей і вузлів холодильного приладу, що зіпсувалися. Вирішення питання про доцільність їх заміни або ремонту залишається за пунктами авторизованого обслуговування. Замінені дефектні деталі переходять у власність пункту авторизованого обслуговування.

#### **Гарантійне обслуговування припиняється:**

- Через механічні ушкодження корпусу або інші ушкодження, що виникли з вини покупця при транспортуванні придбаного холодильного приладу інакше, ніж зазначено виробником в інструкції з використання приладу, включно з пошкодженням заводського номеру на приладі. У суперечливій ситуації, необхідно обов'язково надати упакування холодильного приладу.
- Через несправність, поломки деталей, заходів, що з'явилися у зв'язку з неправильним використанням виробу, установки й включення в електромережу або транспортуванню не дотримуючи вимог виробника, описаних в інструкції з використання приладу.
- Якщо холодильний прилад експлуатувався в антисанітарних умовах, причинами несправності є комахи, гризуни й інші сторонні впливи.
- Якщо в період гарантійного обслуговування холодильний прилад ремонтували не офіційні представники.

#### **Інші умови:**

- Продавець не відповідає за недоліки, що виникли внаслідок встановлення, монтажу та підключення приладів особою, не уповноваженою продавцем.
- **УВАГА!** Транспортні витрати, послуги з підключення, встановлення та запуску приладу оплачується споживачем, якщо інше не передбачено умовами продажу приладу продавцем.

- **Гарантія не поширюється:**
  - на лампочку внутрішнього освітлення,
  - внутрішні пластмасові деталі приладу, зіпсовані з вини покупця,
  - на акумуляторну батарею.
- Якщо холодильний прилад замінюється через несправність, покупець зобов'язаний відшкодувати компанії збитки, отримані внаслідок механічних ушкоджень приладу з вини покупця.
- При виконанні гарантійних ремонтів гарантійний строк збільшується на час перебування приладу в ремонті. Зазначений час обчислюється від дня, коли споживач звернувся з вимогою про усунення недоліків. Гарантійний строк заміненого холодильного приладу починається від дня заміни приладу. Дата вказується в гарантійному аркуші з відміткою, що прилад замінений.
- За якість гарантійного ремонту відповідальність несуть пункти авторизованого обслуговування.
- За виклик офіційних представників **збитки робочого часу майстрів сервісу й транспортних витрат оплачує покупець відповідно до розцінок офіційних представників**, якщо: немає оригінального гарантійного аркуша, або по закінченні гарантійного періоду холодильного приладу, або якщо в період гарантійного обслуговування холодильний прилад ремонтував майстер не з вище зазначеної служби сервісу, або якщо покупець не дотримується вказівок інструкції з використання.
- Вимоги, які споживач може висунути до продавця або виробника приладу, визначаються чинним законодавством України.





<https://snaigeprofessional.lt/product-categories/medical-refrigerators>

AB SNAIGĖ  
Pramonės str. 6, LT-62175, Alytus  
Lithuania

N00-MD35DD-LT

2025-02-18